

TRIGANO

PISCINES

**Piscines
sans jambe de force**

LIBERTY



**ovales
et
rondes**

**Notice
de montage**

Réf. 123784

A lire attentivement et à
conserver avec la Fiche
Contrôle Qualité de la piscine
pour consultation ultérieure.

Informations importantes

TOUTES LES FILTRATIONS SUIVENT LA NORME D'INSTALLATION C15 -100 STIPULANT QUE TOUT APPAREIL ÉLECTRIQUE SITUÉ À MOINS DE 3,50 M DU BASSIN ET LIBREMENT ACCESSIBLE DOIT ÊTRE ALIMENTÉ EN TRÈS BASSE TENSION 12 V. TOUT APPAREIL ÉLECTRIQUE ALIMENTÉ EN 220 V DOIT ÊTRE SITUÉ AU MOINS À 3,50 M DU BORD DU BASSIN. DEMANDER L'AVIS DU FABRICANT POUR TOUTE MODIFICATION D'UN OU PLUSIEURS ÉLÉMENTS DU SYSTÈME DE FILTRATION.

LA HAUTEUR DE SABLE DANS LA CUVE DU FILTRE À SABLE NE DOIT PAS EXCÉDER LES 2/3 DE LA HAUTEUR DE LA CUVE.

AVERTISSEMENT FABRICANT : NOUS DÉCONSEILLONS LE DÉMONTAGE DE LA PISCINE

Pour toutes explications complémentaires ou en cas de problèmes lors de l'installation du kit piscine, contactez-nous :

TRIGANO JARDIN
Le Boulay
41170 CORMENON

Tél : 02 54 73 55 82
Fax : 02 54 73 55 81
sav.abak@trigano.fr

Conseils de sécurité

**La sécurité de vos enfants ne dépend que de vous !
Le risque est maximum lorsque les enfants ont moins de 5 ans.
L'accident n'arrive pas qu'aux autres ! Soyez prêt à y faire face !
Ne laissez jamais un enfant accéder seul près d'un point d'eau quel qu'il soit.
Ne quittez jamais votre enfant des yeux.
Interdire l'accès au bassin en cas de détérioration du ou des système(s) de filtration.**

Rappel de quelques règles élémentaires de sécurité:

- La surveillance des enfants doit être rapprochée et constante.
- Désignez un seul responsable de la sécurité.
- Renforcez la surveillance lorsqu'il y a plusieurs utilisateurs dans la piscine.
- Ne laissez jamais un enfant seul près d'une piscine.
- Ne laissez jamais un enfant qui ne sait pas nager hors de la surveillance d'adultes.
- Ne laissez jamais un enfant se baigner seul.
- Imposez un équipement personnel de flottaison (personne ne sachant pas nager).
- Equipez votre enfant de brassards ou d'une bouée adaptée, s'il est à proximité de la piscine.
- Prévoyez bouées et perches à côté du bassin.
- Apprenez à nager à vos enfants dès que possible.
- Mouillez nuque, bras et jambes avant d'entrer dans l'eau.
- N'entrez jamais brutalement dans l'eau surtout après un repas, une exposition prolongée au soleil ou un effort intensif.
- Apprenez les gestes qui sauvent et surtout ceux spécifiques aux enfants.
- Interdisez le plongeon ou les sauts en présence de jeunes enfants.
- Interdisez la course et les jeux vifs dans la piscine et aux abords de la piscine.
- N'autorisez pas l'accès à la piscine sans gilet ou brassière pour un enfant ne sachant pas bien nager et non accompagné dans l'eau.
- Ne plongez pas.
- Ne marchez pas sur les margelles et ne vous asseyez pas sur celles-ci.
- Ne grimpez pas le long de la paroi.
- L'échelle doit être placée sur une base solide et être toujours de niveau.
- Il faut toujours faire face à l'échelle en entrant ou en sortant de la piscine.
- N'utilisez jamais l'échelle à d'autres fins que celle pour laquelle elle est prévue, c'est-à-dire entrer et sortir de la piscine. Elle n'est pas faite pour plonger ou sauter.

- L'échelle doit être enlevée en dehors des périodes de baignade.
- Ne laissez pas de jouets à proximité du bassin et dans le bassin qui n'est pas surveillé.
- Vérifiez périodiquement si toutes les pièces de la piscine sont en bon état (exemple : traces de rouille sur la boulonnerie et la visserie). Resserrez les vis et écrous lorsque cela est nécessaire.
- Ne modifiez jamais de pièces, n'enlevez jamais de pièces et ne percez jamais de trous dans la piscine.
- Maintenez en permanence une eau limpide et saine.
- Ne nagez jamais durant le fonctionnement de la filtration.
- Ne faites pas fonctionner votre filtration durant l'utilisation de votre piscine.
- Suivez scrupuleusement les directives d'installation, et vous référer aux précautions d'utilisation et de stockage sécuritaires figurant sur l'emballage des produits de traitement.
- Stockez les produits de traitement d'eau hors de la portée des enfants.
- Mémorisez et affichez près de la piscine les numéros de premier secours (pompiers : 18 pour la France, SAMU : 15 pour la France, centre antipoison).
- Prévoyez un téléphone accessible près du bassin pour ne pas laisser vos enfants sans surveillance quand vous téléphonez.

Nous vous recommandons de sécuriser l'accès au bassin fini par un élément de protection.

Les équipements cités ci dessous peuvent contribuer à la sécurité. Ils ne remplacent en aucun cas une surveillance rapprochée.

- Barrière de protection (selon NF P 306) dont le portail sera constamment maintenu fermé (par exemple une haie ne peut être considérée comme une barrière).
- Couverture (selon NF P 308) ou abris de protection manuelle ou automatique (selon NF P 309) correctement mise en place et fixée.
- Détecteur électronique de passage ou de chute (selon NF P 307), en service et opérationnel.

En cas d'accident :

- Sortez l'enfant de l'eau le plus rapidement possible.
- Appelez immédiatement du secours et suivez les conseils qui vous seront donnés.
- Remplacez les habits mouillés par des couvertures chaudes.

Préambule

Important : Il est interdit de plonger ou de sauter dans les piscines

Cher client,

Félicitations, vous avez fait l'acquisition d'une piscine d'une qualité et d'une durabilité supérieures.

Nous vous suggérons de lire attentivement les instructions afin de vous familiariser avec les différentes pièces de votre piscine.

Assurez-vous de bien comprendre toutes les étapes avant de commencer l'assemblage.

Une installation non conforme aux instructions ci-incluses, pourrait occasionner des dommages à votre piscine et annuler la garantie.

Nous vous souhaitons un été des plus plaisant et rafraîchissant.

***Pour un bon résultat,
il est nécessaire de lire ce document avant d'entreprendre l'installation de votre piscine
et d'y revenir étape par étape selon l'état d'avancement des travaux.
Conservez cette notice pour une consultation ultérieure.***

ATTENTION : TRIGANO JARDIN ne pourra être tenu pour responsable d'une mauvaise installation ou d'un mauvais fonctionnement dûs au non-respect des prescriptions de montage et d'utilisation, et dégage toutes formes de responsabilité à cet égard.

1- QUELQUES RÉGLEMENTATIONS

Avant de procéder à l'installation de votre piscine et des équipements électriques, vous devez vous informer auprès de votre mairie sur les réglementations locales et municipales.

Si vous êtes locataire, pensez à informer votre propriétaire de cette installation.

Assurez-vous de bien suivre les standards de sécurité en relation avec les clôtures et les bâches de piscine. Choisissez un site approprié pour votre piscine en considérant les points suivants :

- Distance entre la piscine et la clôture.
- Arbres environnants (racines, feuilles tombantes).
- Proximité de fils électriques aériens, de cordes à linge.
- Présence de câbles sous-terrains et conduites de gaz.
- Ne pas installer la piscine sur une surface d'asphalte, de bois, de tourbe, de gazon, de gros morceaux de gravier ou encore un terrain ayant été traité par des produits chimiques.
- L'emplacement des accessoires (les systèmes de filtration).
- Sorties électriques appropriées
- Orientation du soleil dans votre cour.
- Ne pas entreprendre l'installation de votre piscine lors de vents forts.

Toutefois, afin d'être en règle eu égard aux risques éventuels de dégâts des eaux ou responsabilité civile, nous vous conseillons de déclarer votre piscine à votre assurance.

ATTENTION ! NE JAMAIS LAISSER UNE PISCINE HORS-SOL SANS EAU.

Comment s'organiser pour monter sa piscine ?

Planning de montage :

- Temps pour le montage : **4 jours**, dont ... jours pour la préparation du terrain et **2 jours** pour le montage de la piscine.
- Nombre de personnes pour le montage : **3**

LIRE ATTENTIVEMENT CETTE NOTICE ET LA CONSERVER POUR CONSULTATION ULTERIEURE. SOYEZ PRUDENT ET VIGILANT.

1- LE NIVELLEMENT ET LE SITE D'INSTALLATION

- Votre piscine est exclusivement réservée à être posée sur le sol.
- Votre piscine doit être installée sur un sol ferme et solide.
- La surface complète de la piscine doit être nivelée. Les terrains en pente devront être mis à niveau en abaissant les points les plus haut. **NE PAS AJOUTER DE TERRE** pour niveler les points bas afin d'assurer un support parfait pour le poids de la piscine.
- L'emplacement choisi devra être débarrassé du gazon, des roches, des racines et autres objets risquant de percer le liner.
- Évitez l'installation sur une surface ayant été traitée avec des insecticides ou produits chimiques, ceci pourrait endommager le liner (ex : tâches, décoloration, etc.).

2- PRÉPAREZ-VOUS A L'AVANCE

- Avant de commencer le montage de votre piscine, il est impératif de lire entièrement cette notice et de la conserver pour une consultation ultérieure. Vérifier précisément si vous avez en votre possession toutes les pièces énoncées dans la composition de votre piscine (voir page 5). Il se peut que vous ayez de la visserie excédentaire."
- Bâtirez-vous un pourtour donnant sur la piscine plus tard ? Dans ce cas, assurez-vous de prévoir un espace suffisant autour du bassin.
- Utilisez-vous des accessoires de piscine ou d'autres articles alimentés à l'électricité ? Dans ce cas, placez votre piscine près des sources d'alimentation ou prévoyez leur installation ultérieure par un électricien.
- Il est vivement recommandé d'utiliser un tapis de sol sous le liner afin de prolonger la durée de vie de celui-ci.

3- PÉRIODE D'INSTALLATION

Le choix de la période d'installation est important

- Ne pas monter la piscine les jours de grand vent.
- Température extérieure idéale : entre 18 et 25°C.







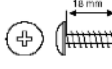
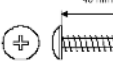
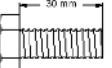

4- OUTILS NÉCESSAIRES À L'ASSEMBLAGE (non fournis)

- | | | |
|---|---|---------------------------|
| • clés de 10, 13, 17, 22 | • sable fin tamisé, tamis | • plâtre ou craie |
| • tournevis cruciforme et plat | • ciseau à tôle, lime, produit antirouille | • pinces à linge |
| • visseuse-dévisseuse électrique | • planche en bois | • scie à métaux ou cutter |
| • marteau | • piquets | • corde |
| • décamètre | • niveau à bulle | • pelle, pioche, râteau |
| • tapis de sol (non fourni suivant modèle) | • ruban adhésif | • gants de protection |
| • dalles en ciment, parpaings si pas de dalle béton | • bandes de polystyrène chevrons bois si dalle ou béton | |

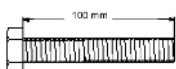
Composition de la piscine

COLIS N°	Description	RÉFÉRENCE	Ø 360 - h 132	Ø 460 - h 132	Ø 550 - h 132	610 x 370 - h 132	730 x 370 - h 132	760 x 460 - h 132	915 x 460 - h 132
COLIS N° 1	Paroi + visserie + profilés plastiques								
COLIS N° 2	Échelle								
COLIS N° 3	Liner								
COLIS N° 4	Filtre à sable en 1 ou 4 colis								
COLIS N° 5	Ensemble skimmer, tuyaux annelés								
	Profilés plastiques supérieur (fixation liner)	8100	9	11	14	13	15	16	19
COLIS N° 6 (10R-CX-2) ou (10R-CX-2 1/2)	Margelle 1,44m	1111	-	10	12	-	-	8	8
	Margelle 1,13m	1113	10	-	-	8	8	-	-
COLIS N° 7 (10R-CX-2 2/2)	Margelle 1,44m (partie droite)	1112	-	-	-	-	-	6	8
	Margelle 1,13m (partie droite)	1114	-	-	-	6	8	-	-
COLIS N° 8 (5/8RAIL-2)	Rail 1,13m	1212	20	-	-	28	32	-	-
	Rail 1,43m	1615	-	20	-	-	-	28	32
	Rail 1,43m	1618	-	-	24	-	-	-	-
COLIS N° 9 (10P-CX-3)	Plaque de raccord supérieur (partie ronde)	2192	10	10	12	10	10	10	10
	Plaque de raccord inférieur (partie ronde)	2292	10	10	12	10	10	10	10
	Recouvrement margelle (partie ronde)	2491	10	10	12	10	10	10	10
	Support recouvrement (partie ronde)	2492	10	10	12	10	10	10	10
	Recouvrement margelle (partie droite)	3496	-	-	-	4	6	4	6
	Platine supérieure (partie droite)	3177	-	-	-	4	6	4	6
	Guide rail (partie droite)	3233	-	-	-	4	6	4	6
VISSERIE ASSEMBLAGE	Vis cruciforme 5 x 18	0341	100	140	168	116	122	160	170
	Vis cruciforme 5 x 40	0345	40	-	-	56	66	12	18
	Cache vis plastique 22 x 15	2402	10	10	12	14	16	14	16
COLIS N° 11 (10MV-CX-4)	Poteau vertical	2391	10	10	12	10	10	10	10
	Vis cruciforme 5 x 18	0341	30	30	36	30	30	30	30
COLIS N° 12 (BL08-CX-A)	Rail horizontal 1,37m	5726	-	-	-	4	6	4	6
	Plaque de pression 0,68 x 0,175	6254	-	-	-	12	18	12	18
	Sachet visserie structure	0109.PACK	-	-	-	2	3	2	3
	Sachet visserie sangles	0105.PACK	-	-	-	2	3	-	-
	Sachet visserie sangles	0106.PACK	-	-	-	-	-	2	3
COLIS N° 13 (BL08-CX-B)	Poteau vertical 1,425m (partie droite)	5712	-	-	-	4	6	4	6
	Enveloppe de protection (partie droite)	5617	-	-	-	4	6	4	6
	Sangle d'extrémité 1,40m	7528	-	-	-	4	6	4	6
	Sangle centrale 0,835m	7254	-	-	-	2	3	-	-
	Sangle centrale 0,929m	7244	-	-	-	-	-	4	6

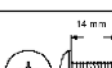
Sachet visserie structure	0109.PACK	Quantités
Vis tête hexagonale 14 x 30	5673	24
Ecrou 14	5672	24
Vis tête hexagonale 10 x 100	5674	8
Ecrou 100	5675	24
Vis cruciforme 6 x 14	0513	4
Ecrou 6	0611	4
Ecrou 8	0623	4
Vis tête hexagonale 8 x 20	0923	4
Sachet visserie sangles	0105.PACK	
Ecrou 8	0623	22
Vis tête hexagonale 8 x 20	0923	22
Sachet visserie sangles	0106.PACK	
Ecrou 8	0623	27
Vis tête hexagonale 8 x 20	0923	27

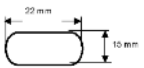
designation	référence		designation	référence	
vis cruciforme Ø 5x18	0341		vis cruciforme Ø 5x40	0345	
vis tête hexagonale Ø 14x30	5673		écrou Ø 14	5672	
vis tête hexagonale Ø 10x100	5674		écrou Ø 10	5675	
vis tête hexagonale Ø 8x20	0923		écrou Ø 8	0623	
vis cruciforme Ø 6x14	0513		écrou Ø 6	0611	
vis cruciforme Ø 6x28	0514		cache-vis plastique Ø 22x15	2402	

Dimensions des piscines LIBERTY

Les cotes indiquées sont des cotes hors tout utiles pour le tracé de la piscine et son encombrement au sol.

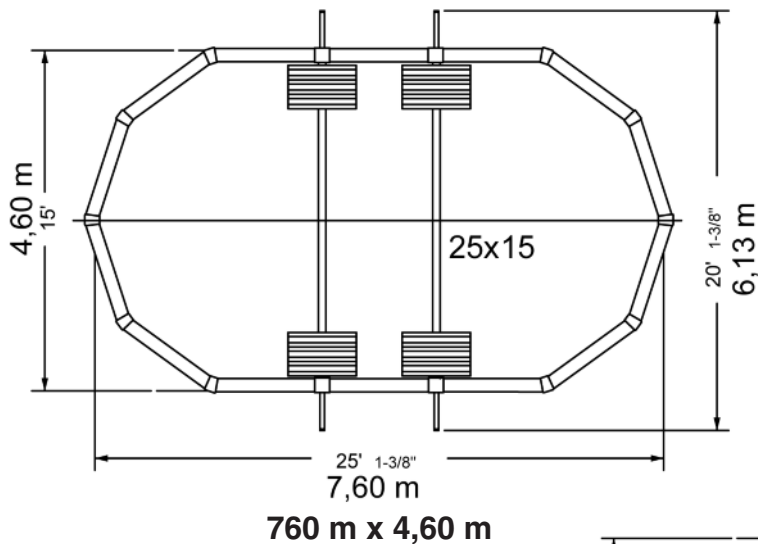
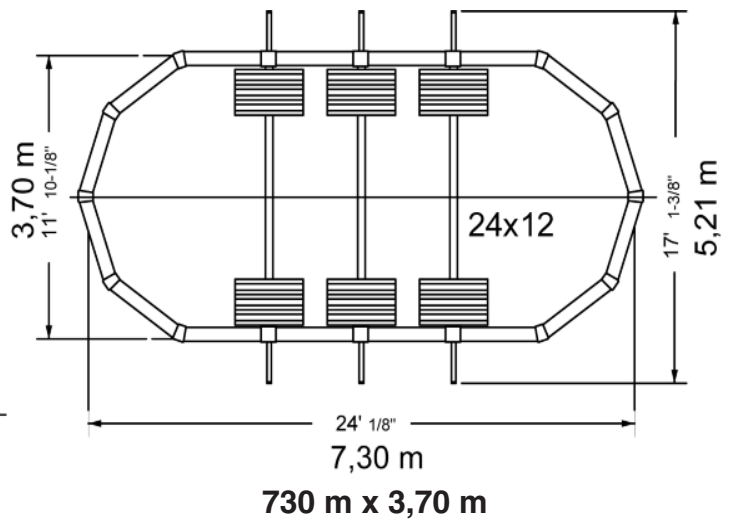
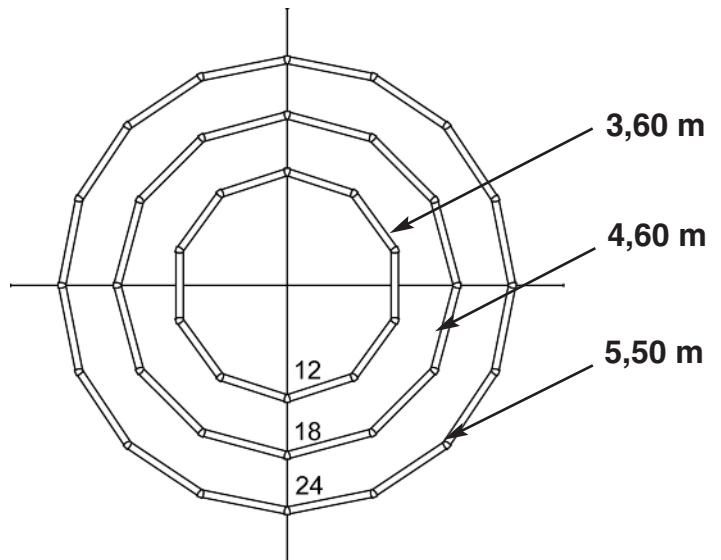
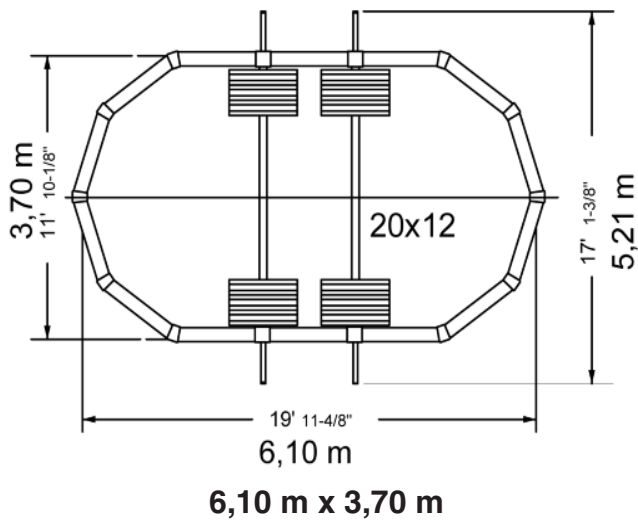

9,15 m x 4,60 m

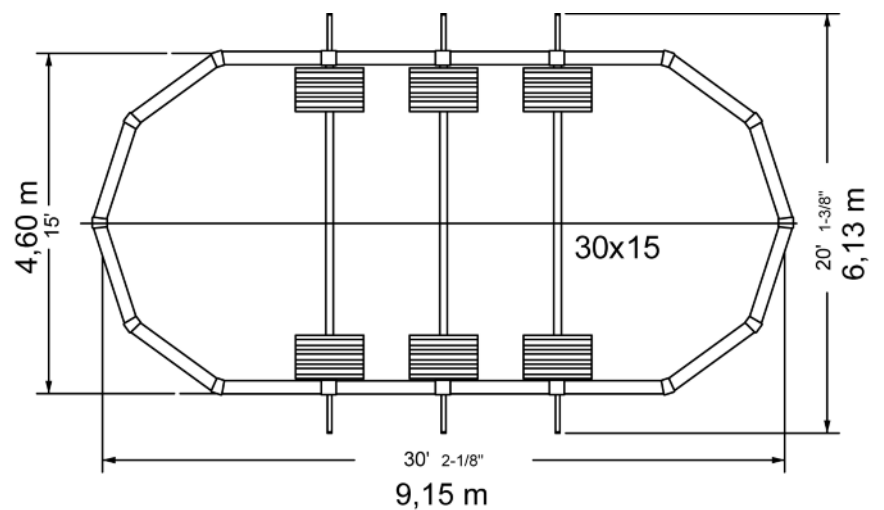

ETAPE 1 - Nivellement : piscine ovale et ronde

IMPORTANT : Le terrain devra être rigoureusement plat, dur et de niveau. La différence de niveau ne doit pas dépasser 2 cm d'un bout à l'autre de la piscine.

Enlevez terre et gazon

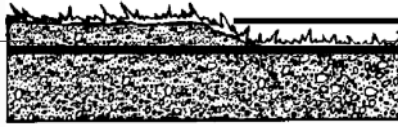

Enlevez gazon seulement

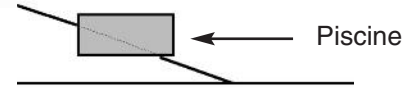

N'AJOUTEZ PAS DE REMBLAIS OU DE TERRE AUX ZONES BASSES

Votre piscine est exclusivement destinée à être posée sur le sol.

Le terrassement devra toujours être fait sur un sol ferme et non sur du remblai.

Si le terrain est en déclivité, il faut toujours enlever la terre sur la partie haute et non rapporter de la terre sur la partie basse.

Lorsque le terrain est bien de niveau, il est indispensable d'enlever les cailloux, herbes, racines et de bien tasser la terre. Si cette opération n'est pas correctement réalisée, les herbes et racines peuvent repousser sous le liner et l'endommager. Une mince couche de sable très fin, tamisé (épaisseur 1 à 1,5 cm) doit être répandue afin de planifier la totalité de la surface.

Si vous installez votre piscine sur une dalle ou un sol cimenté, assurez-vous que le niveau soit correct et que le ciment ne soit pas grossier. **Les dimensions de la dalle ou du sol cimenté devront être supérieures de 30cm au minimum sur tout le pourtour par rapport aux dimensions de la piscine.**

Pour les piscines ovales, ne pas omettre de prévoir les tranchées nécessaires pour encastrer les supports horizontaux.

Dans tous les cas, il est indispensable de **placer votre piscine sur un tapis de sol qui protégera le liner.**

La garantie ne sera acquise que si le liner a bien été protégé.

N'oubliez pas que votre piscine remplie d'eau est très lourde. (Exemple: piscine ovale de 7m30 = 29 tonnes d'eau).

Prévoyez suffisamment de place autour de la piscine pour circuler et jouer librement.

Déterminez l'emplacement du filtre en fonction des possibilités d'alimentation électrique et de préférence du côté opposé aux vents dominants.

BON

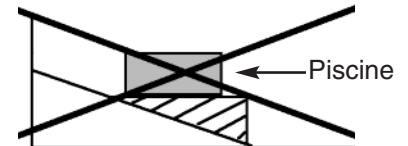

MAUVAIS

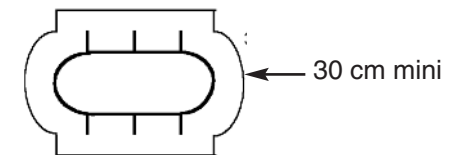
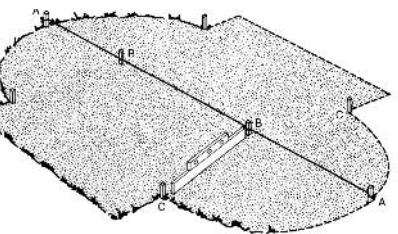

ETAPE 2 - Tracé de la piscine

Munissez-vous :

- de piquets pour matérialiser les limites de votre piscine,
- d'un piquet relié à une corde de 6 mètres environ pour tracer les contours de votre piscine,
- de sable, plâtre ou craie pour matérialiser les contours de votre piscine.

Tracez les contours de votre piscine en vous servant du schéma correspondant à la dimension de votre piscine .

Les dimensions fournies pour l'écartement entre chaque jambe de force correspondent à des mesures établies **d'axe en axe**. Elles doivent être respectées avec précision.

Dimensions: 6.10 x 3.70 x 1.30

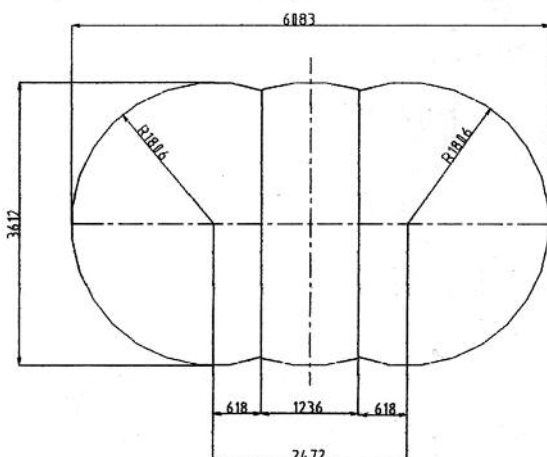

Dimensions: 7.30 x 3.70 x 1.30

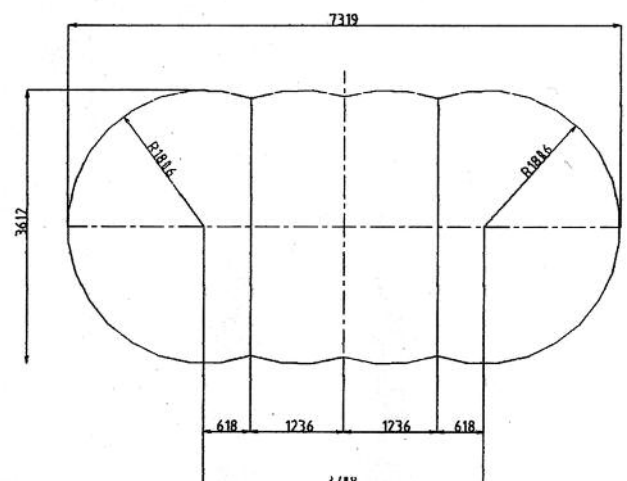

Dimensions: 7.60 x 4.60 x 1.30

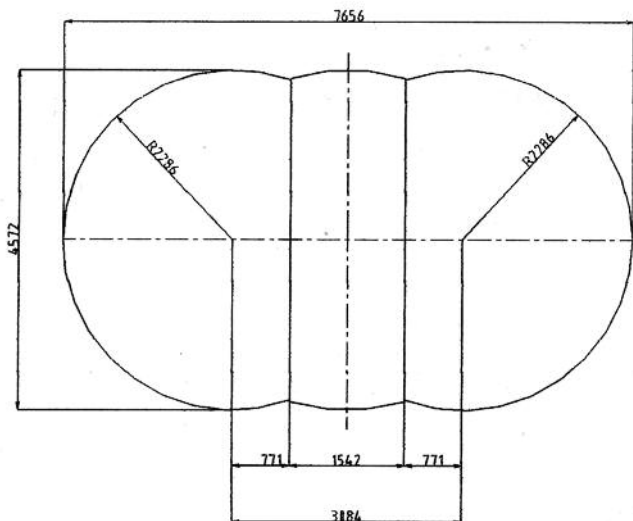

Dimensions: 9.15 x 4.60 x 1.30

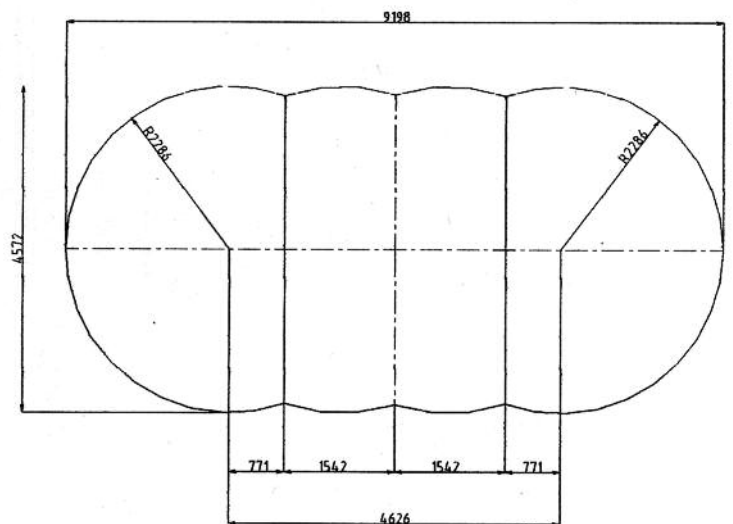

ETAPE 3 - Montage des rails horizontaux et des poteaux verticaux .

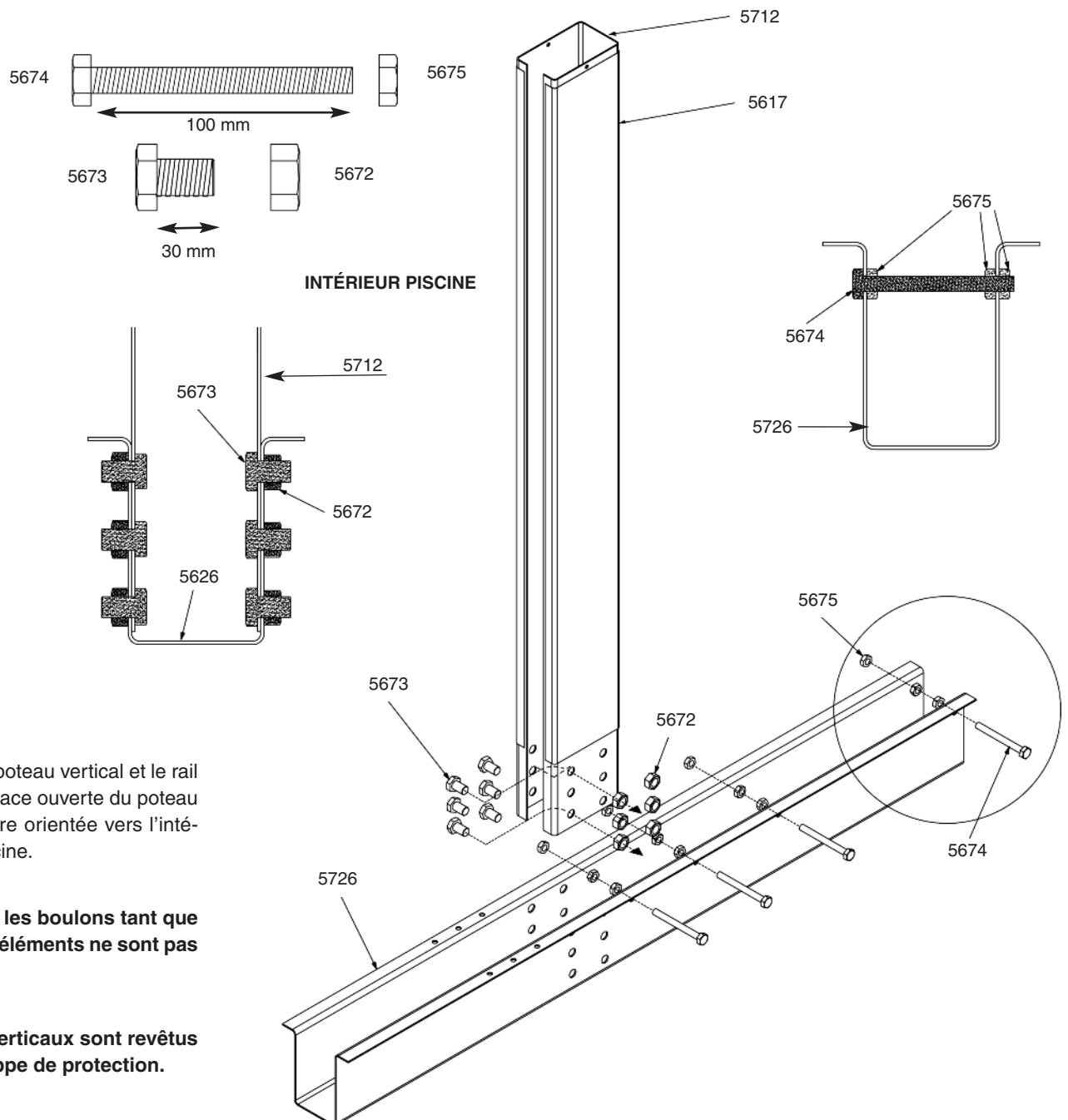

Assemblez le poteau vertical et le rail horizontal. La face ouverte du poteau vertical doit être orientée vers l'intérieur de la piscine.

ATTENTION :
ne serrez pas les boulons tant que les différents éléments ne sont pas assemblés.

NOTA :
les poteaux verticaux sont revêtus d'une enveloppe de protection.

ETAPE 4 - Montage des sangles et guides rails

Assurez-vous que le sol a été soigneusement nivelé avant d'y poser les sangles. Celles-ci doivent impérativement reposer bien à plat sur le sol.

Si la piscine est installée sur une dalle béton, prévoyez des réservations pour les boulons de fixation des sangles. Des trous de 18 mm de diamètre suffisent.

IMPORTANT :

L'assemblage est à réaliser avec les vis sur le dessus et les écrous sur le dessous. Il y a une vis de prévue pour chaque trou.

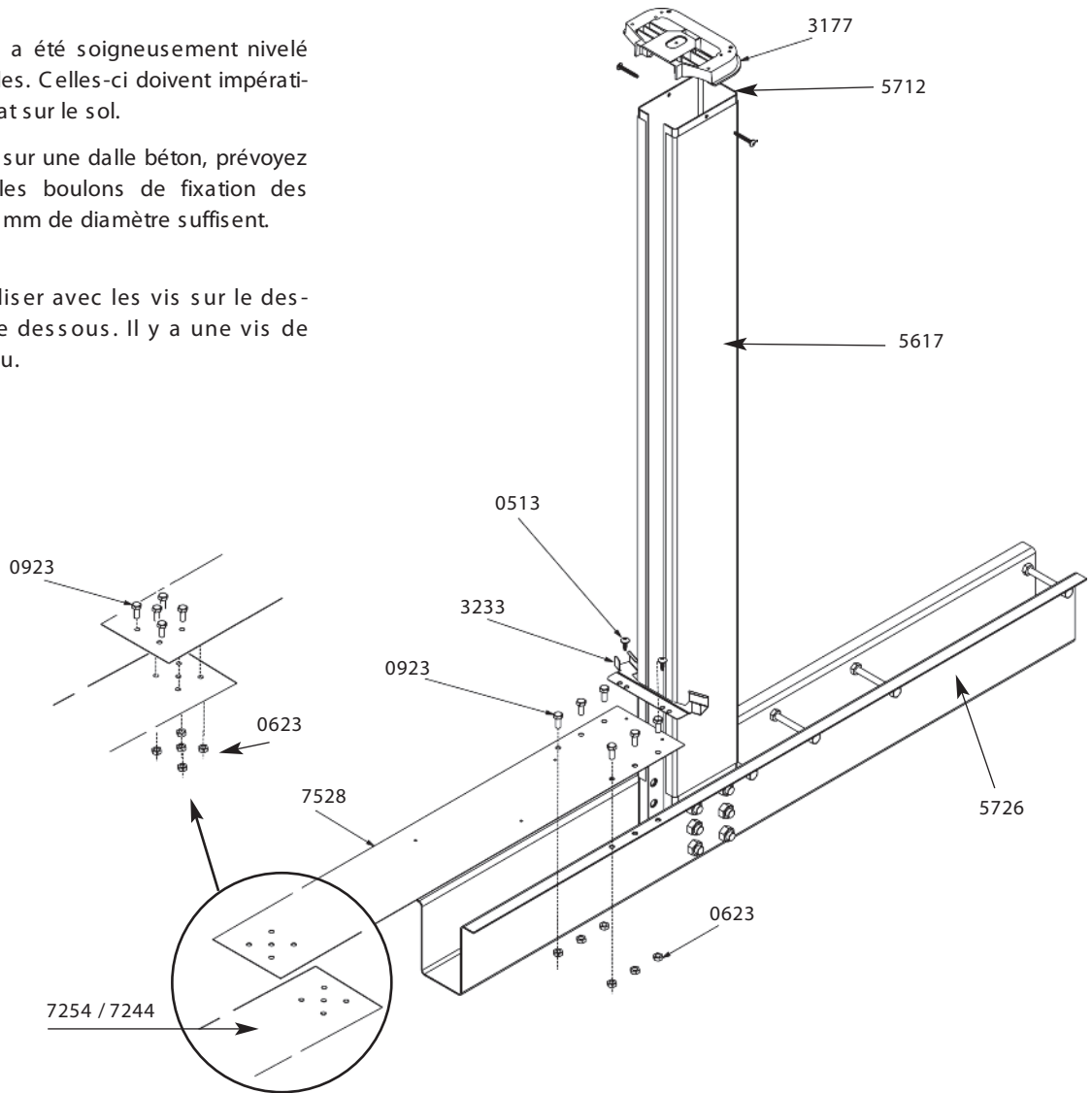

ETAPE 5 - Positionnement structure

ETAPE 5.1 - Sans dalle de béton

Creuser des tranchées dans le sol pour poser les ensembles rails horizontaux / poteaux verticaux. Prévoyez le calage de l'extrémité des tranchées avec des blocs de béton ou similaire.

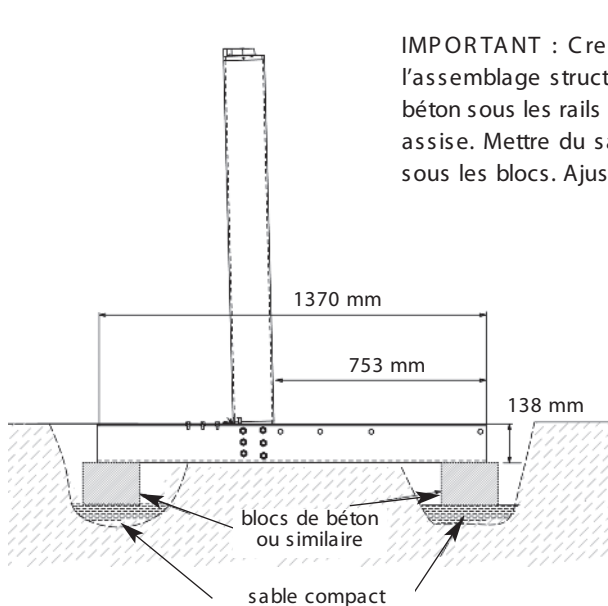

IMPORTANT : Creuser des tranchées pour l'assemblage structure. Utiliser des blocs de béton sous les rails pour maintenir une bonne assise. Mettre du sable mouillé et compacté sous les blocs. Ajuster l'ensemble dessus.

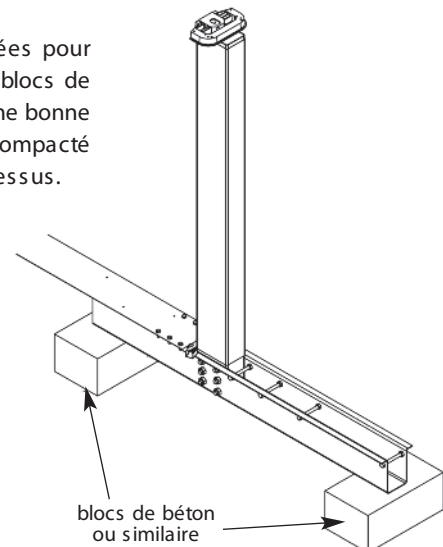

ETAPE 5.2 - Avec dalle de béton

Béton préconisé : 150 kg de ciment par m³ de sable mélangé à la bétonnière.

Faites des réservations en utilisant des bandes de polystyrène ou des chevrons en bois de section rectangulaire de 17cm de large x 15cm de haut pour les rails horizontaux et le calage des extrémités.

Les dimensions de la dalle devront être supérieures de 30 cm au minimum sur tout le pourtour par rapport aux dimensions de la piscine.

Selon les dimensions de votre piscine, une, deux ou trois tranchées sont à prévoir pour la mise en place des rails horizontaux. Prévoir également des encoches pour le calage de l'extrémité des tranchées.

Les tranchées devront correspondre rigoureusement aux cotes indiquées. Vérifier le parallélisme des tranchées en commençant par le creusement de la tranchée centrale.

IMPORTANT : positionner les ensembles complets "rails horizontaux – poteaux verticaux – sangles" afin de s'assurer de la position des tranchées.

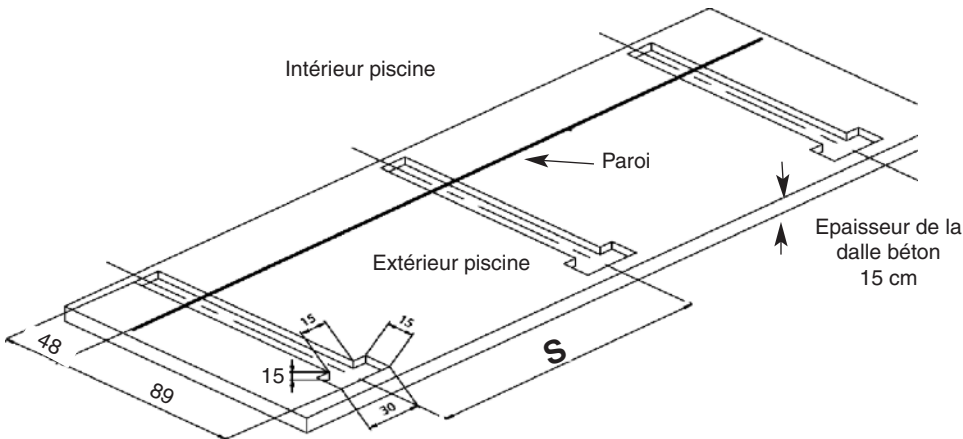

DIMENSIONS	S (m)
6,10 x 3,70 x 1,32	1,24
7,30 x 3,70 x 1,32	1,24
7,60 x 4,60 x 1,32	1,54
9,15 x 4,60 x 1,32	1,54

Les dimensions sont exprimées en mètre

ETAPE 6 - Assemblage de la structure

Afin de vous assurer que l'écartement et l'alignement sont convenables, fixer temporairement les platines supérieures sur les jambes de force avec une seule vis, poser les margelles sans les fixer et engager les rails inférieurs.

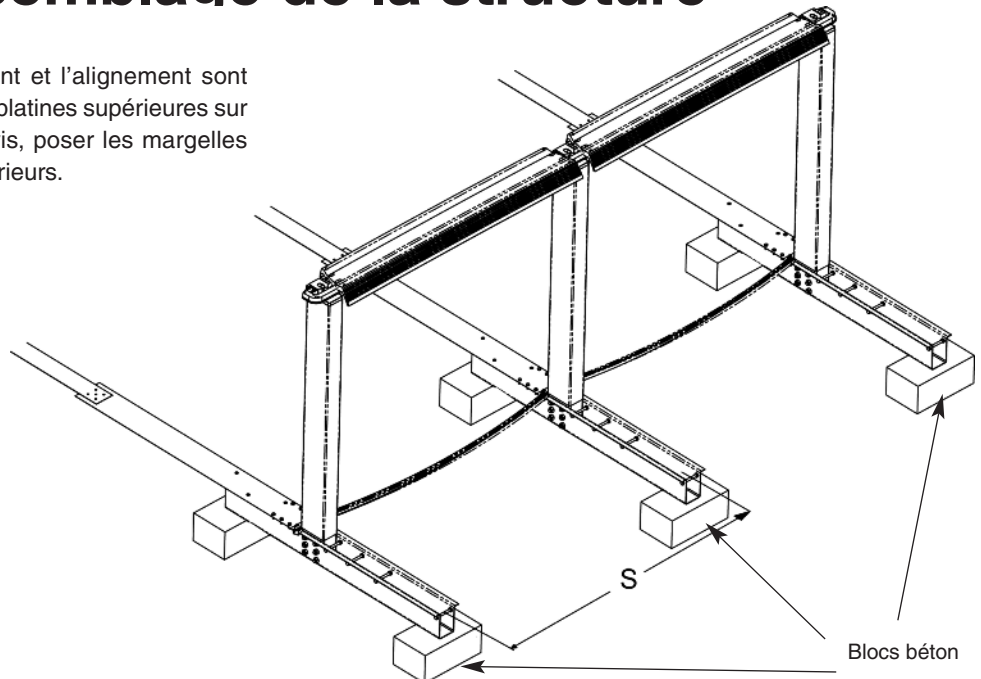
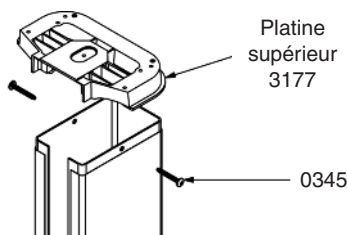

OUI

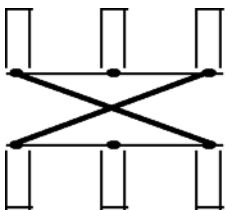

NON

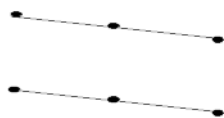

Vérifiez très précisément l'écartement entre les poteaux (cote S) et leur verticalité.

Les niveaux entre chacun d'eux doivent être également contrôlés.

L'alignement effectué, assurez-vous que les diagonales sont bien équivalentes.

Une fois le calage terminé, comblez les tranchées avec du sable.

Procéder à l'assemblage des plaques de pression

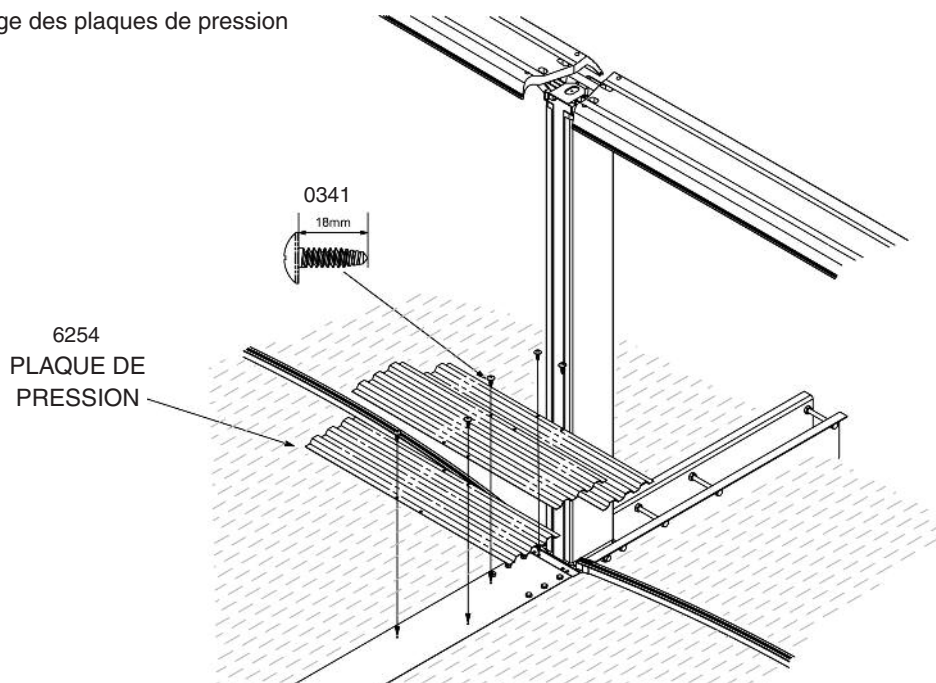

ETAPE 7 - Assemblage des rails inférieurs

Dans le cas où la piscine n'est pas sur une dalle béton, dans les parties arrondies, placez une dalle d'environ 30 x 30 cm à chaque point de raccordement des rails inférieurs. Ces dalles doivent être telles que leur face supérieure arrive exactement au niveau du sol.

ATTENTION : Il est important que la plaque de raccord s'appuie bien sur toute sa longueur sur une dalle plate, l'utilisation d'une dalle trop courte ou l'absence de dalle pourrait rendre l'installation inadéquate ou causer l'effondrement de la piscine.

Avant d'entreprendre l'assemblage des rails inférieurs dans les parties rondes de la piscine, disposez la paroi à l'intérieur de l'enceinte.

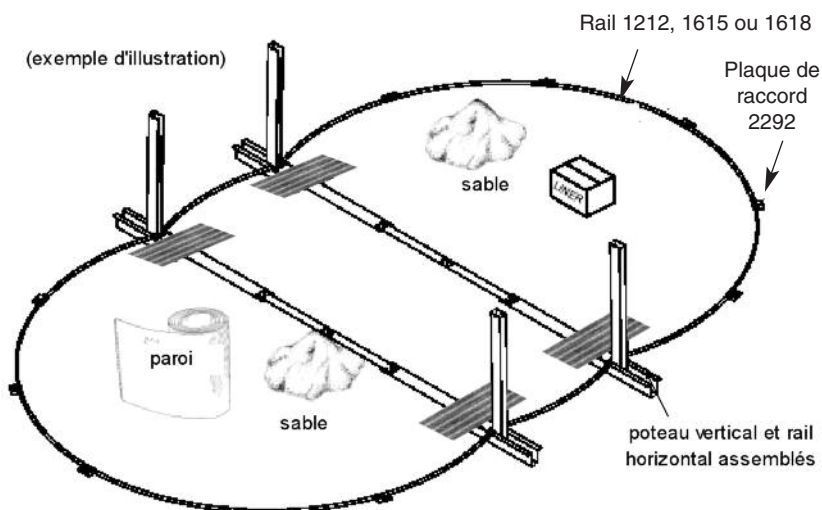

Introduisez les rails inférieurs :

- dans les plaques de raccord réf. 2292 pour les parties arrondies.
- dans les guides rails réf. 3233 pour les parties droites.

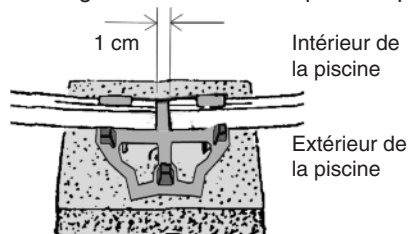

Dans les parties arrondies, glissez les rails dans les plaques de raccord en laissant un **espace d'environ 1cm** entre les rails au centre de la plaque de raccord

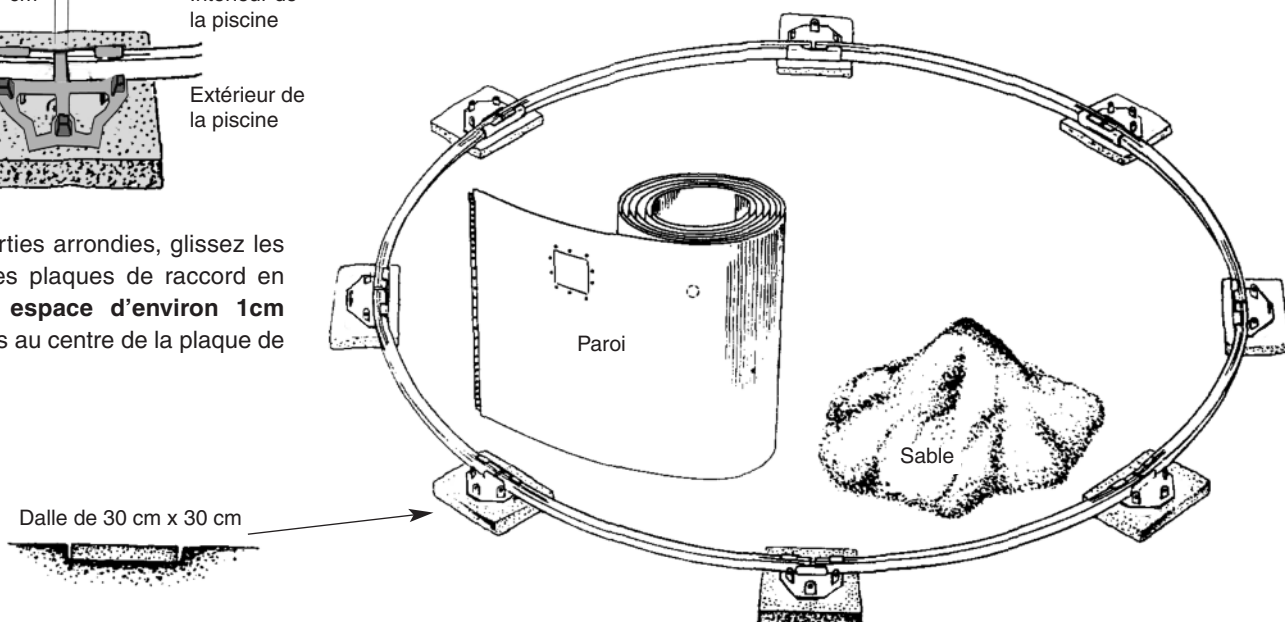

ETAPE 8 - Installation de la paroi

ATTENTION : Une tôle mal montée peut entraîner l'affaissement de la piscine. N'essayez pas d'installer la tôle lorsqu'il y a du vent.

Pour entrer et sortir de la piscine durant l'installation, servez-vous de l'échelle.

Sortez la paroi du carton et posez-la sur celui-ci ou sur une planche afin d'en faciliter le déroulement.

Assurez-vous que la découpe du skimmer soit placée sur le haut de la tôle, ouverture positionnée face au vent dominant, de manière à ce que le vent ramène les impuretés dans le skimmer. Il est également recommandé de placer la tôle de manière à ce que les découpes skimmer et buse de refoulement soient sur une section arrondie de la piscine et non pas sur une section droite.

Commencez à enfiler la tôle dans la rainure du rail et avancez jusqu'au déroulement complet de la tôle.

Commencez au milieu d'une platine de raccord de manière à ce que les boulons de fixation soient cachés par un montant vertical.

Joignez les extrémités de la tôle au moyen de boulons et de rondelles.

Il faut que les têtes de boulons soient à l'intérieur et les écrous à l'extérieur.

Assurez-vous d'utiliser tous les trous de boulonnage. Il est très important de bien serrer les boulons de façon à obtenir une jonction solide. Pour protéger le liner, collez une bande de protection (ruban adhésif) sur la visserie à l'intérieure de la piscine.

Si la paroi est trop longue ou trop courte, ajustez-la avec les espaces laissés libres dans les plaques de raccord.

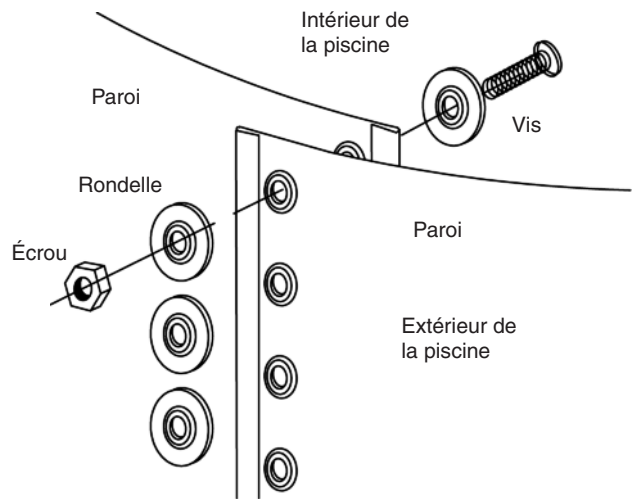
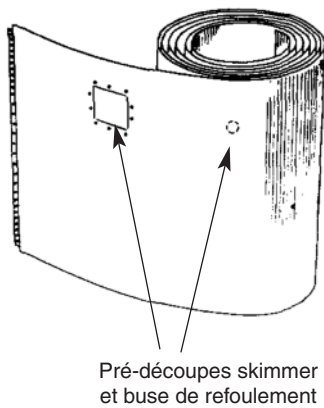

IMPORTANT : Augmentez la stabilité et la rigidité de la tôle en disposant provisoirement les rails métalliques supérieurs et les poteaux verticaux (partie ronde) au fur et à mesure de la progression.

1 - Fixez les supports de pièces de recouvrement aux poteaux des parties rondes.

2 - En partie basse, fixez les poteaux sur leur plaque de raccord à l'aide de 3 vis

3 - Partie haute fixez les poteaux à leur plaque de raccord avec une seule vis non serrée au centre de celle-ci.

Rabattez les plaques de raccord (partie ronde) par dessus les rails.



Poser les supports recouvrement réf. 2492 avant de monter les poteaux

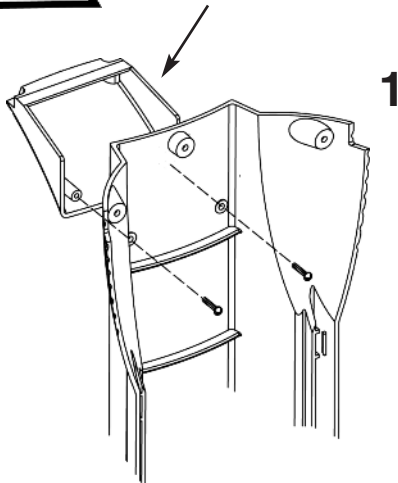

Poteau vertical réf 2391



2
BAS

3
HAUT



ETAPE 9 - Preparation de l'angle et du fond

Il est important de faire un remblai de 8 à 10 cm (sable fin ou terre tamisée) autour de la base à l'intérieur de la piscine et de recouvrir toute la surface de la piscine d'une couche de minimum 2cm pour les piscines rondes et de 5 cm pour les piscines ovales. Le sable empêche le liner de glisser sous la paroi et le protège des parties saillantes de la structure de la piscine. veillez à ce que les sangles et les plaques de pression soient entièrement recouvertes.

Recouvrez le sol ainsi préparé d'un tapis de sol, le faire remonter de 10 à 12 cm sur la paroi. Collez-le par endroit sur la paroi avec de l'adhésif double-face. Le tapis de sol prévient l'apparition de champignons sous le liner.

**CETTE ETAPE N'EST PAS FACULTATIVE
ELLE DOIT ETRE EFFECTUEE !**

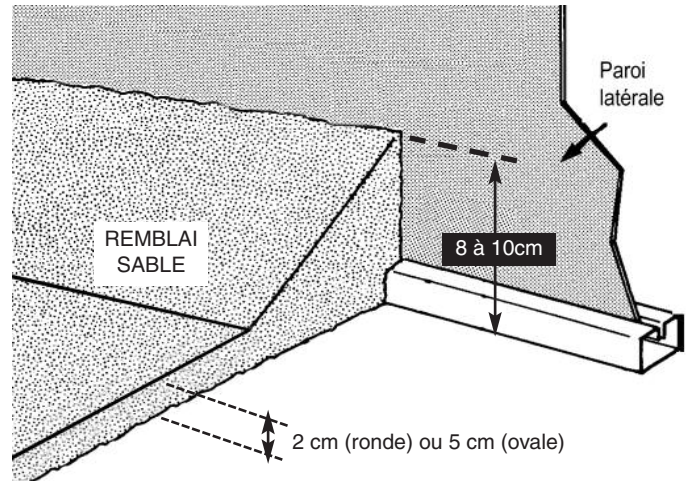

ETAPE 10 - Installation du liner (à faire pieds nus)

En démarrant par la couture de la paroi du liner, faites suspendre le liner sur la paroi en vérifiant que la couture soit bien droite et verticale, perpendiculaire au sol. Il faut que le débordement soit régulier. Si vous avez un liner avec un motif de bordure, choisissez simplement une marque et gardez-la tout le tour de la piscine. Au fur et à mesure que vous faites passer le liner au dessus de la paroi, vous pouvez l'accrocher à l'aide de joints de maintien en plastique.

ATTENTION : Cette opération est délicate et doit être réalisée avec beaucoup de précaution. Il est recommandé de mettre en place le liner quand la température extérieure est comprise entre 18°C et 25°C. Pour entrer et sortir de la piscine durant l'installation, servez-vous de l'échelle. Dépliez le liner à l'intérieur de la piscine. Le côté où les soudures forment une partie lisse constitue la face intérieure du liner. Après avoir ôté 2 ou 3 rails supérieurs dans les parties courbes, commencez à remonter le bord du liner par dessus la paroi en le laissant dépasser de 10 à 15cm à l'extérieur et en l'accrochant avec les profilés en plastique ou en le retenant temporairement avec des épingles à linge. Ne tendez pas trop le liner. Pour ce faire, vos pieds doivent amener le fond du liner au contact de la base de la tôle. Procédez de même à l'opposé et ensuite encore à deux endroits. Ceci vous permettra de vérifier si votre liner est bien centré. Il ne doit pas y avoir de gros plis en travers. Pour le remplissage de votre piscine, n'utilisez pas d'eau de récupération (puits, rivière, ...). Commencez à remplir la piscine avec 1 ou 2 cm d'eau. Bien étaler le liner sur le fond et enlevez les plis en les faisant "glisser", mains à plat, du centre de la piscine vers le bord, jusqu'à totale disparition. Dès que votre liner est en place vous pouvez procéder à la pose des profilés plastiques, des rails métalliques ainsi que des plaques de raccord supérieures. Coupez l'excédent du dernier profilé en plastique.

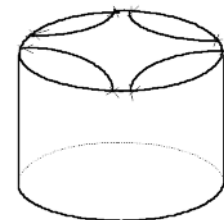
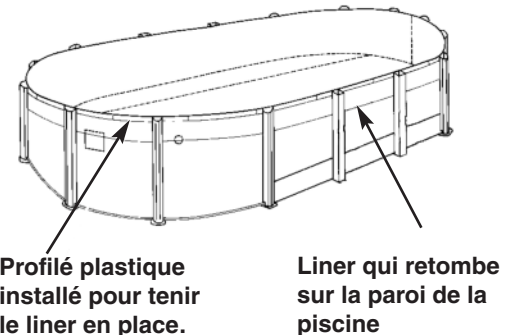

Ne pas découper les trous pour le skimmer et le refoulement avant que le liner soit entièrement ajusté et la piscine remplie jusqu'à 5 cm maximum sous le trou de la buse de refoulement.



Important :
le liner doit impérativement être amené contre le fond avant la mise en eau.

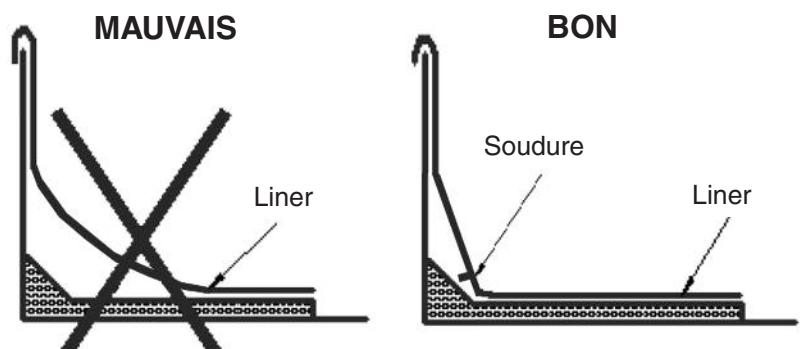

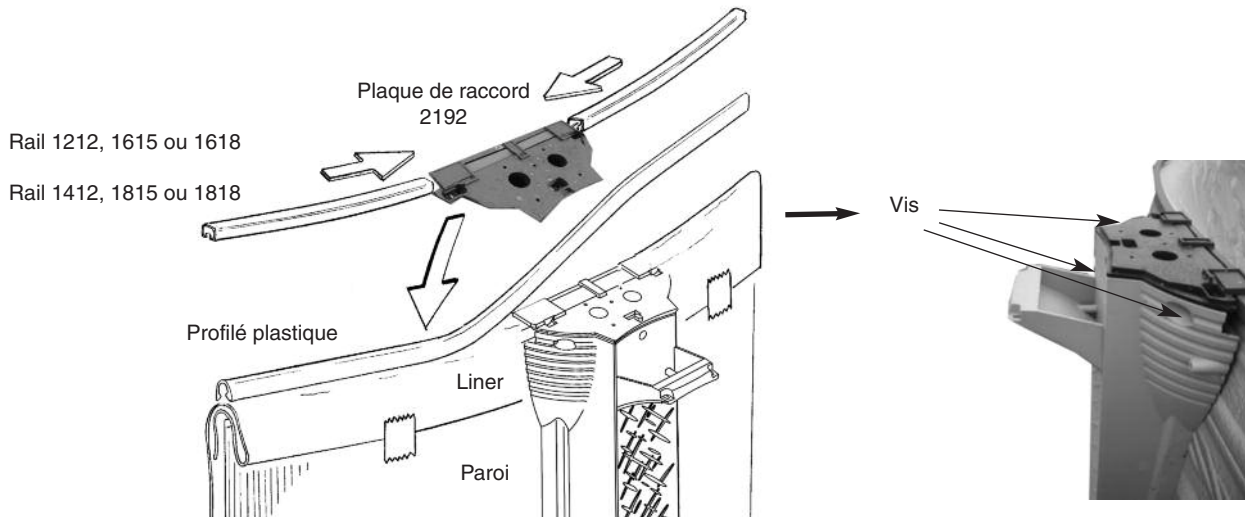

ETAPE 11 - Pose de la buse de refoulement et du skimmer

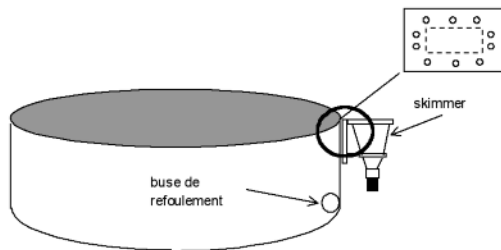

IMPORTANT :

Toutes les filtrations suivent la norme d'installation NF C 15-100 stipulant que tout appareil électrique situé à moins de 3.50 m du bassin et librement accessible doit être alimenté en très basse tension 12 V. Tout appareil électrique alimenté en 220 V doit être situé au moins à 3.50 m du bord du bassin. Cela signifie que :

- pour une filtration à sable, l'appareil doit être installé à plus de 3,50 m de la piscine,
- pour un skimmer filtrant, le transformateur doit se trouver à plus de 3,50 m de la piscine.

1 - Découpe du liner pour la buse de refoulement

- En appuyant doucement sur le liner avec un doigt, repérez l'emplacement de l'ouverture du refoulement.
- À cet endroit, découpez un cercle bien centré sur que la pré-découpe de la paroi et plus petit de 2 cm que cette pré-découpe (schéma 1).
- Pour réaliser cette découpe dans le liner, vous pouvez également faire une croix à l'aide d'un cutter, puis en découper ensuite les angles (schéma 2).

schéma 1



schéma 2



Liner

2 - POSE DE LA BUSE DE REFOULEMENT

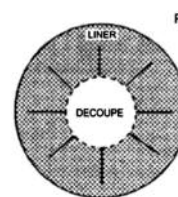
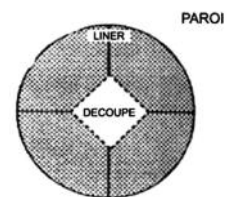
- Dévissez complètement la bague de serrage et enlevez les deux joints circulaires.
- Assemblez la buse de refoulement comme indiqué dans le schéma 3
- Vissez la bague de serrage et serrez fortement.
- L'étanchéité définitive ne sera obtenue qu'après avoir resserrer progressivement et régulièrement la bague.
- Procédez au branchement du tuyau de la filtration

schéma 3

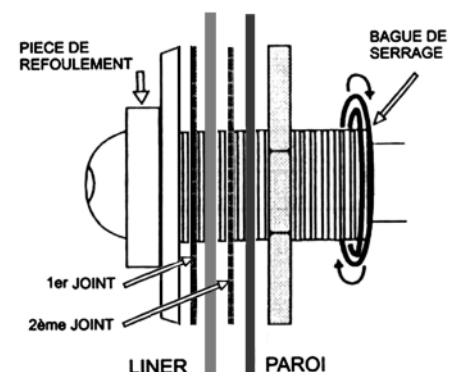

INTERIEUR PISCINE

EXTERIEUR PISCINE

3 - POSE DU SKIMMER

Le skimmer est pré-monté, vous n'avez aucun collage à faire. Avant de procéder à la mise en place du skimmer, vous devez vous interroger sur les points suivants :

- Le centrage du liner est-il correct ?
- Les plis ont-ils tous été éliminés ?

Alors, vous pouvez procéder à la pose de la bride d'étanchéité.

TRÈS IMPORTANT : Vous ne devez découper le liner qu'APRÈS la pose complète du skimmer

- En appuyant légèrement sur le liner avec votre index, repérez l'emplacement des trous destinés au passage des vis de serrage de la bride d'étanchéité.
- À l'aide d'un clou, percez le liner à l'emplacement des trous correspondant aux quatre angles de la bride d'étanchéité.
- Positionnez dans l'ordre : la bride d'étanchéité, le liner et un joint contre la paroi intérieure et les quatre vis d'angle de la bride.
- Présentez à l'extérieur de la paroi l'autre joint et le skimmer, de manière à avoir en "sandwich" : la bride d'étanchéité, le liner, un joint, la paroi, l'autre joint et le corps du skimmer (schéma 4).
- Installez toutes les vis puis serrez-les fermement mais sans excès avec un tournevis : **NE PAS UTILISER DE VISSSEUSE-DEVISSEUSE.**
- L'étanchéité est ainsi réalisée, découpez soigneusement le liner à l'aide d'un cutter en suivant le bord intérieur de la bride.
- Mettre le raccord fileté (filetage monté avec du Téflon) à l'extérieur de la piscine.
- Mettre le tuyau annelé et le collier de serrage.
- Laisser monter le niveau de l'eau jusqu'à la moitié du skimmer.
- S'assurer de l'étanchéité et resserrer les vis si nécessaire.
- L'étanchéité définitive ne sera obtenue qu'après avoir resserrer progressivement et régulièrement toutes les vis.

ATTENTION : Ne jamais poser définitivement ni le skimmer, ni la buse de refoulement avant que l'eau n'arrive à quelques centimètre des pièces à poser, le liner devant être bien tendu par la pression de l'eau

NOTA : Tous les raccords filetés sont à monter avec du Téflon, celui-ci devant être enroulé dans le sens contraire du vissage.

schéma 4

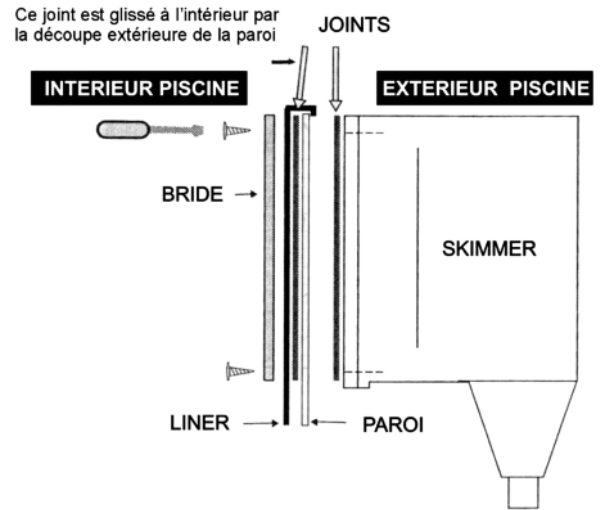

ETAPE 12 - Installation des margelles et des pièces de recouvrement

Les margelles ont un sens de montage. Le pan le plus large doit être à l'extérieur.

Les margelles sont positionnées entre les poteaux.

Chaque extrémité de margelle est fixée sur une platine supérieure ou une plaque de raccord avec des vis (0341 ou 0345 selon modèle de margelle). Il peut être nécessaire de déplacer doucement les poteaux à gauche ou à droite pour installer la margelle.

Ne bloquez les vis que lorsqu'elles sont toutes mises en place.

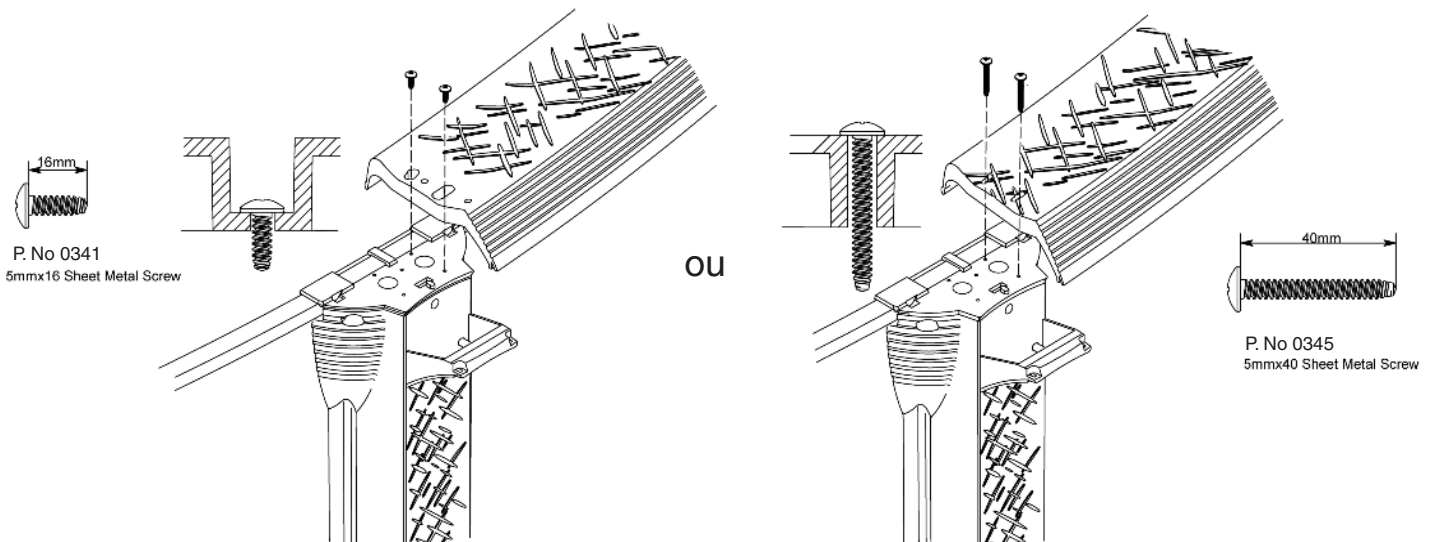

MONTAGE DES RECOUVREMENTS MARGELLE

Adaptez les pièces de recouvrement par dessus les extrémités des margelles, en les centrant.
La partie étroite de la pièce de recouvrement est située côté intérieur de la piscine.

ATTENTION: Les pièces de recouvrement des parties rondes et droites sont différentes : les pièces de recouvrement sont plus larges dans les parties droites.

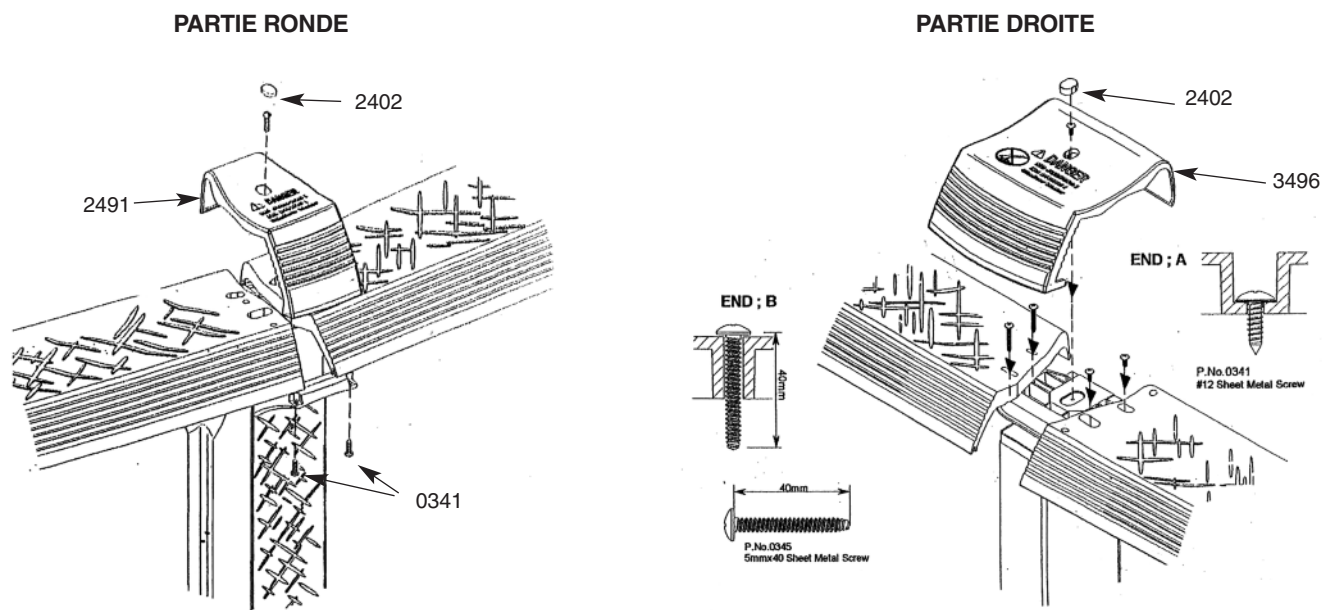

13 - Conseil d'entretien et d'utilisation

Le non respect des consignes d'entretien peut engendrer des risques graves pour la santé, notamment celle des enfants.

Filtration

Pour éliminer les matières en suspension, il est indispensable d'avoir une bonne filtration (filtre à sable). Durant la saison d'utilisation de votre piscine, le système de filtration doit obligatoirement être mis en service chaque jour, suffisamment longtemps pour assurer au moins un renouvellement du volume d'eau toutes les 24 heures (la durée minimum de filtration est fonction de la fréquentation et de la température de l'eau). Il est conseillé de fractionner la durée de filtration en 2 périodes (une le matin et une le soir).

Il est impératif :

- de vérifier la non obturation des orifices d'aspiration.
- de changer tout élément (ou ensemble d'éléments) détérioré.
- d'arrêter la filtration pendant les opérations de maintenance du système de filtration.
- de surveiller régulièrement le niveau d'encrassement du filtre.
- se référer à la notice du filtre fournie pour tout entretien et utilisation du système de filtration.

Exemples :

dimensions	volume = v	capacité du filtre = d	durée minimum de filtration = v/d
3.60 x 1.32	15 m ³	4 m ³ / h	4 heures
7.30 x 3.70 x 1.32	29 m ³	8 m ³ / h	4 heures
9.15 x 4.60 x 1.32	45 m ³	10 m ³ / h	4.5 heures

Accessoires

Les accessoires suivants sont indispensables pour un bon entretien de votre piscine : accessoires de surface (exemple: épuiette), accessoires de fond, accessoires de contrôle et de réparation (exemple: kit de réparation).
Pour un robot, se renseigner de la puissance de filtration nécessaire au bon fonctionnement de cet accessoire.

Traitement chimique

3 opérations sont nécessaires au traitement de l'eau :

- Ajustement du pH de l'eau à l'aide d'une trousse d'analyse et d'un correcteur de pH. Le pH (Potentiel Hydrogène) indique si et à quel point une eau est acide ou alcaline. L'idéal pour une eau de piscine est d'être le plus près possible du pH du liquide lacrymal, soit 7,4.
- Lutte contre les algues à l'aide d'un produit anti-algues.
- Désinfection de l'eau à l'aide de produits chlorés pour assurer la destruction des micro organismes.

Ces opérations de traitement et de contrôle sont à réaliser au moins une fois par semaine pour assurer une bonne qualité de l'eau.

Les produits de traitement de l'eau doivent être stockés à l'abri de l'humidité dans un local ventilé et hors de portée des enfants.

ATTENTION : Ne jamais mettre le chlore ou autre produit directement dans la piscine, cela entraînera la détérioration du liner.

Conseils :

- Déposer au pied de l'échelle un récipient rempli d'eau de manière à se rincer les pieds avant d'entrer dans la piscine.
- Une bâche thermique (bâche à bulles) vous permettra de profiter pleinement de votre piscine car elle réchauffera l'eau, évitera les déperditions de chaleur durant la nuit, empêchera les feuilles et insectes de tomber dans l'eau et évitera l'évaporation du chlore.
- Ne plongez pas et ne marchez pas sur les margelles.

Remplissage et vidange

Il est conseillé de remplir la piscine de manière à ce que le niveau de l'eau soit au moins au milieu du skimmer.

Il est déconseillé de vidanger totalement la piscine. En cas de nécessité absolue, **la vidange ne doit pas être réalisée par grand vent et doit être effectuée le plus rapidement possible.** Il ne faut pas laisser un kit piscine à poser sur le sol à l'extérieur vide.".

Cas particuliers et leurs traitements

Votre piscine est équipée d'un système de filtration physique (filtre à sable, ...) servant à éliminer les impuretés de type insectes, cheveux, feuilles, etc

Le traitement chimique, complémentaire du traitement physique, est indispensable à la bonne tenue de votre eau de baignade.

En fonctionnement normal, un nettoyage hebdomadaire de votre piscine est suffisant. Mais il vous arrivera de rencontrer un problème inhabituel que vous pourrez résoudre en suivant les recommandations du tableau ci-dessous.

PROBLEME	CAUSE	SOLUTION
Eau trouble	Eau dure et présence de particules en suspension.	Ajustez le pH. Placez un produit flocculant dans le skimmer ou directement dans le bassin. Effectuez un lavage du filtre (position BACKWASH) jusqu'à ce que l'eau évacuée vers l'égoût soit propre.
Odeur de chlore Irritation des yeux et du nez	pH trop élevé. Teneur en chloramine trop importante.	Ajustez le pH. Faites une chloration choc. Effectuez un lavage du filtre (position BACKWASH).
Eau verte Parois et sols glissants Eau brune	Eau verte : formation ou prolifération d'algues. Eau brune : présence de matières organiques.	Brossez les parois et le panier du skimmer. Ajustez le pH. Pratiquez un traitement choc à l'aide du produit adéquat. Lavez le filtre.
Parois rugueuses	Eau dure.	Éliminez les dépôts avec un balai ou un robot. Nettoyez le bassin et détartrez le filtre avec les produits adéquats. Ajustez le pH. Ajoutez un produit régulateur de dureté de l'eau.
Ligne d'eau noire	Présence de graisse et de dépôts sur la ligne d'eau.	Nettoyez la ligne d'eau avec un produit spécifique. Placez une cartouche de flocculant dans le panier du skimmer.

20 - Démontage de la piscine

Nous vous déconseillons fortement de démonter votre piscine. Toutefois, en cas de nécessité absolue, si vous êtes dans l'obligation de démonter votre piscine, opérez inversement aux séquences de montage. **ATTENTION : Ne pas soulever le liner quand il est encore rempli d'eau.**

Démonter la piscine en prenant les précautions suivantes :

- Vider la piscine par siphonnage avec un tuyau ou à l'aide de la pompe du filtre à sable.
- Laver tous les éléments avec un produit savonneux. **Ne pas utiliser de produits contenant de la soude pour laver le liner.**
- Rincer au jet d'eau et sécher tous les éléments (pour éviter de percer le liner, ne le nettoyer que dans l'enceinte même de la piscine; le séchage doit s'effectuer à l'ombre, dès que possible. Ne pas le soumettre à une exposition prolongée à l'air).
- En cas d'incident (liner percé), celui-ci se répare facilement, même dans l'eau, avec une colle spéciale réparation liner.
- Envelopper le liner bien sec (**sans le talquer**) dans un sachet plastique opaque et le mettre dans un carton fermé. Stocker le liner dans un endroit sec, à l'abri du gel, en évitant tout contact avec une source de chaleur.
- Enrouler la paroi métallique sans la plier et la maintenir à l'aide d'une cordelette.

Pour remonter la piscine, reprendre dans l'ordre les séquences de montage de la présente notice.

21 - Conseil d'hivernage

- Ne pas vider votre piscine.
- Enlever les débris flottants (feuilles, brindilles, insectes, etc.) à l'aide d'une l'épuisette.
- Nettoyer le fond de la piscine à l'aide d'un balai aspirateur (ou venturi).
- Contrôler le pH à l'aide d'une trousse de contrôle et ajuster celui-ci si nécessaire.
- Mettre un produit d'hivernage en fonction du volume d'eau de la piscine (voir notice explicative sur l'étiquette du produit).
- Faire fonctionner le filtre durant 4 heures environ.
- Descendre le niveau de l'eau en dessous de l'ouverture du skimmer.
- Vidanger soigneusement le groupe de filtration (pompe et cuve) et le stocker dans un local hors gel.
- Mettre un bouchon fermeture buse de refoulement et débrancher les tuyaux (produit non fourni dans le kit).
- Couvrir la piscine avec une bâche d'hivernage.

REMARQUES : Si vous ne couvrez pas votre piscine et que l'eau gèle, ne cassez jamais la glace ainsi formée. Par grands froids, vous pouvez mettre un objet flottant dans votre piscine afin de minimiser la poussée due à la formation de glace.

22 - Garantie

Nos piscines sont garanties 2 ans pour la structure et les accessoires, contre tous vices de fabrication dans des conditions normales d'utilisation, hors pièces d'usure.

Cette garantie est limitée à l'échange auprès de votre revendeur des pièces reconnues défectueuses.

Les liners sont garantis deux ans uniquement pour les défauts de soudure (décollement). La garantie ne s'applique pas aux trous souvent dus à une mauvaise manipulation au moment du montage ou à une utilisation mal adaptée des produits de traitement. Les problèmes de porosité et de décoloration sont dus à un emploi abusif ou mal adapté des produits de traitement. Les filtres sont garantis deux ans dans les conditions normales d'utilisation et en respectant la notice de montage à l'exclusion des joints et pièces d'usure.

IMPORTANT ! Pour que la garantie soit valable, vous devez impérativement conserver une preuve d'achat comportant le cachet du revendeur ainsi que la date d'achat et la fiche de contrôle qualité. Il est impératif de changer dans les délais les plus brefs tout élément ou ensemble d'éléments détériorés. N'utiliser que des pièces agréées par TRIGANO JARDIN

TRIGANO

PISCINES

Nous vous remercions et vous félicitons
d'avoir fait l'acquisition d'une piscine
TRIGANO PISCINES.

Cette piscine vous garantira une qualité
et une fiabilité exceptionnelles et nous
espérons qu'elle répondra à vos attentes.

Jean LEGRAND

Directeur Général

TRIGANO JARDIN

Le Boulay

41170 CORMENON

FRANCE

Tél. : +33 (0)2 54 73 55 82

Fax : +33 (0)2 54 73 55 81

sav.abak@trigano.fr