

Assembling instructions  
Montage Anweisungen  
Montaje instructie  
Noticia de montagen  
Istruzioni per il montaggio  
Instruções de montaje

## TRAMPOLINE



41524

Ø 2,44 m



41530

Ø 3,00 m

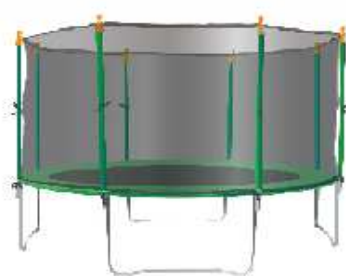

41536

Ø 3,65 m



41539

Ø 4,30 m

TRIGANO JARDIN  
Usine du Boulay  
41310 – Cormenon, France

- F** A LIRE IMPERATIVEMENT AVANT DE COMMENCER LE MONTAGE DE VOTRE PRODUIT – FIXATION AU SOL RECOMMANDEE
- UK** IT IS ESSENTIAL TO READ THE MANUAL BEFORE STARTING TO ASSEMBLY YOUR PRODUCT - MUST BE FIXED IN CONCRETE
- D** VOR DER MONTAGE DES ARTIKELS UNBEDINGT DURCHLESEN - MUSS UNBEDINGT EINBETONIERT WERDEN
- NL** LEES DIT VERPLICHT EN GRONDIG DOOR VOORDAT U UW TOESTEL GAAT MONTEREN - HET IS NOODZAKELIJK TE BEVESTIGEN MET GRONDANKERS
- I** LEGGERE ATTENTAMENTE PRIMA DI INIZIARE IL MONTAGGIO DEL PRODOTTO - O CHUMBAMENTO É IMPERATIVO
- SP** DE LECTURA IMPRESINDIBLE ANTES DE EMPEZAR CON EL MONTAJE DEL PRODUCTO - ESSERE FISSATO SALDAMENTE NEL CEMENTO
- P** A LER IMPERATIVAMENTE ANTES DE COMECAR A MONTAGEM DO SEU PRODUTO - EMPOTRAMIENTO IMPERATIVO



**F** Veuillez garder impérativement la notice de montage qui vous sera utile pour l'entretien de votre produit.

**UK** It is imperative that you keep the assembling instructions, which be of use for product maintenance.

**D** Bewahren Sie unbedingt die Montageanleitung auf, die Sie zur Wartung und Pflege Ihres Artikels brauchen.

**NL** Bewaar de gebruiksaanwijzing zorgvuldig, deze zal nuttig zijn voor het onderhoud van uw produkt.

**I** Guarde imperativamente as intruções de montagem, que serão úteis para a manutenção do seu produto.

**SP** Conservare il manuale di montaggio per le ulteriori operazioni di manutenzione.

**P** Conserve cuidadosamente las intrucciones de montaje, ya que le servirán para el mantenimiento de su producto.



Fournis



Non fourni



# Guide d'utilisation pour trampolines et filet antichute

**ATTENTION : avant le montage et l'utilisation du trampoline et le filet antichute, veuillez lire attentivement, retenir et conserver les informations se trouvant dans ce manuel.**

## Introduction

Comme pour tout autre jeu récréatif, les utilisateurs peuvent se blesser. Afin de réduire ce risque, il est impératif de respecter les règles de sécurité et conseils donnés :

- la mauvaise utilisation ou l'abus du trampoline peut provoquer de sérieuses blessures
- le trampoline propulse l'utilisateur à des hauteurs non habituelles et dans diverses positions physiques
- avant chaque utilisation, toujours vérifier la bonne mise en place du tapis de protection, la perte ou le manque de pièces détachées
- vous trouverez dans cette notice le mode de montage, les conseils d'entretien, de sécurité, des avertissements contre les dangers, ainsi que la description de techniques de sauts et bonds. Chaque utilisateur et personne surveillant doit lire et se familiariser avec ces instructions. Chaque utilisateur doit connaître ses limites quant à ses performances physiques en termes de sauts et bonds.

## Avertissement !



**UN SEUL UTILISATEUR A LA FOIS!** La présence de plusieurs personnes à la fois dans le trampoline augmente le risque de blessures à la tête, au cou, aux jambes et au dos.



**NE PAS TENTER DE SAUTS PERILLEUX**, de réception sur la tête ou le cou ceci pouvant conduire à de graves blessures, paralysie ou même la mort. Toujours consulter un spécialiste avant de tenter toute activité physique.

---

## Information sur le mode d'utilisation du trampoline

Tout d'abord vous devrez vous habituer aux sensations et rebonds du trampoline. Votre attention doit se porter sur la position initiale de votre corps et vous devrez pratiquer les sauts de base (cf. page 5) avant de réaliser chaque figure avec aisance et contrôle.

Pour arrêter un saut, vous devrez fléchir les genoux brusquement avant le contact avec la toile. Cette technique s'apprend avec la pratique des sauts de base. Cette façon de s'arrêter doit être utilisée en cas de perte de l'équilibre ou pour contrôler un saut.

Toujours commencer à pratiquer des sauts simples avant de tenter des figures plus compliquées. Vous avez effectué un saut maîtrisé lorsque le point de départ et de réception sur la toile est identique. Si vous engagez un nouveau saut avant de maîtriser le précédent, vous augmentez le risque d'accident.

Ne pas utiliser le trampoline pendant une longue période, l'accumulation de fatigue peut accroître les risques d'accident. Ne jamais être plusieurs à la fois sur le trampoline, faire des pauses régulières et assez longues.

Chaque utilisateur devra porter un t-shirt, short, chaussures de gymnastique, chaussettes épaisses ou même pieds nus. Au début, le port de t-shirt à manches longues et pantalons longs pourrait protéger des éventuelles écorchures le temps de maîtriser les sauts. Ne pas porter de chaussures de ville ou de tennis, afin de ne pas endommager la toile.

L'accès au trampoline doit se faire de la manière suivante afin d'éviter d'éventuelles blessures :

- placer sa main sur le support métallique et enjamber les ressorts
- rester sur le milieu du trampoline
- ne pas marcher sur les côtés du trampoline
- pour ressortir, toujours enjamber les ressorts (une aide est nécessaire pour les jeunes enfants). Une échelle peut être utilisée (non fournie et en option).

Ne pas sauter avec imprudence sur le trampoline, la clé de la sécurité et l'amusement est la maîtrise et le contrôle de chaque bond. Ne jamais tenter de dépasser un record de hauteur et ne jamais utiliser le trampoline sans surveillance.

---

## **Classification des accidents**

**Accès et descente du trampoline** : ne pas accéder au trampoline en marchant sur les ressorts, le tapis de protection latéral ou en sautant d'un objet (tel qu'un toit, une échelle ...). Ceci accroît les risques d'accident. Ne pas redescendre du trampoline en sautant sur le sol. Les jeunes enfants auront besoin d'aide pour accéder et descendre du trampoline.

**Usage d'alcool ou drogue** : les effets de l'alcool et des drogues peuvent provoquer un manque de réactivité, de jugement ou de coordination physique. Ne pas en consommer avant et pendant l'utilisation du trampoline.

**Plusieurs utilisateurs** : l'utilisation du trampoline par plusieurs personnes à la fois peuvent conduire à des chocs entre elles. Il est donc interdit de monter à plusieurs dans le trampoline.

**Toile tendue par des ressorts** : il est impératif de rester au centre de la toile afin d'éviter tout risque de blessure. Ne pas sauter ou marcher sur le tapis de protection latéral recouvrant les ressorts.

**Perte de contrôle** : ne pas tenter de figures compliquées avant de savoir maîtriser les sauts de base et leur réception. En cas de perte de contrôle, plier les genoux fortement.

**Sauts périlleux** : ne jamais tenter de sauts périlleux (avant ou arrière) sur ce trampoline. Une mauvaise réception sur la tête ou le cou pourrait entraîner la paralysie ou la mort.

**Objets étrangers** : faire attention à ne pas utiliser le trampoline en cas de présence d'objets, d'animaux ou personnes en-dessous de la structure, ainsi que des obstacles pouvant se trouver au-dessus de la surface de sauts (tels que branches d'arbres, fils électriques ...).

**Mauvais entretien du trampoline** : vérifier le bon état avant chaque utilisation (les ressorts, état de la toile, stabilité de la structure, manque de pièces détachées,...)

**Conditions météo** : en cas de pluie, la toile peut être glissante et causer la chute de l'utilisateur. En cas de vent, ce dernier peut perdre son équilibre. Faire attention aux prévisions météo avant utilisation du trampoline.

Nous vous recommandons de toujours fixer au sol le trampoline ceci même sans conditions climatiques défavorables.

**Accès limité** : mettre l'échelle d'accès (non fournie et en option) hors de portée des jeunes enfants en période de non utilisation du trampoline, ceci afin d'éviter les jeux sans surveillance.

## CONSEILS POUR REDUIRE LES RISQUES D'ACCIDENT

### **Le rôle de l'utilisateur dans la prévention :**

toujours contrôler ses sauts, ne jamais tenter de figures compliquées avant d'avoir maîtrisé celles de base. Bien prendre connaissance des précautions, conseils et utilisation du trampoline. Pour plus de renseignements, s'adresser à un formateur agréé.

### **Le rôle de la personne surveillant dans la prévention :**

il doit comprendre et faire appliquer les règles de sécurité à respecter. Il doit informer les utilisateurs des dangers et des différentes techniques d'utilisation.

---

## INSTRUCTIONS DE SECURITE

### Utilisateurs :

- ne pas utiliser le trampoline sous l'emprise de l'alcool ou drogue
- retirer tout objet tranchant pouvant être tenu par l'utilisateur
- monter et descendre du trampoline de manière attentive. Ne jamais sauter sur le bord ou en dehors du trampoline.
- Apprendre les sauts de base avant d'expérimenter toute autre figure plus complexe
- Stopper votre saut en fléchissant les genoux lors de la réception sur la toile
- Toujours contrôler vos sauts, un saut maîtrisé est lorsque que le point de départ et de réception est le même. En cas de perte de contrôle, essayer de bloquer le saut
- Ne pas sauter ou bondir pendant de longues périodes ou trop haut
- Toujours fixer la toile pour maintenir son équilibre
- Jamais plus d'une personne à la fois dans le trampoline
- Toujours utiliser le trampoline sous la surveillance d'une tierce personne

### Personnes surveillants :

Prendre connaissance des sauts de base et règles de sécurité. Afin de réduire les risques d'accident, renforcer les règles de sécurité et commencer par enseigner les sauts de base aux nouveaux utilisateurs :

- chaque utilisateur a besoin d'une personne surveillant, quelque soit son niveau ou son âge
- ne jamais utiliser le trampoline quand ce dernier est mouillé, endommagé, sale ou déchiré. Le trampoline doit être inspecté avant chaque utilisation
- éloigner tout objet pouvant gêner les bonds, qu'ils soient en-dessous, au-dessus ou dans le trampoline

Afin d'éviter toute utilisation sans surveillance ou non autorisée, le trampoline doit être sécurisé – l'échelle d'accès (non fournie et en option) doit être retirée.

## EMPLACEMENT DU TRAMPOLINE

Il faut un espace libre d'au moins 7,30 mètres au dessus du trampoline et du filet antichute. Faire en sorte qu'aucun objet environnant n'entrave la bonne utilisation du trampoline et du filet antichute sur les côtés, tels que des racines d'arbre, des câbles électriques, murs, clôtures ou tout autre obstacle de ce type.

Pour assurer un usage en toute sécurité veuillez prendre en compte les éléments suivants lors du choix de l'emplacement du trampoline et du filet antichute :

- trouver une surface plane
- un endroit suffisamment éclairé
- aucune obstruction qui pourrait se trouver sous le trampoline
- ne jamais placer le trampoline à proximité d'une autre structure récréative comme une piscine ou une balançoire.



## AVERTISSEMENTS

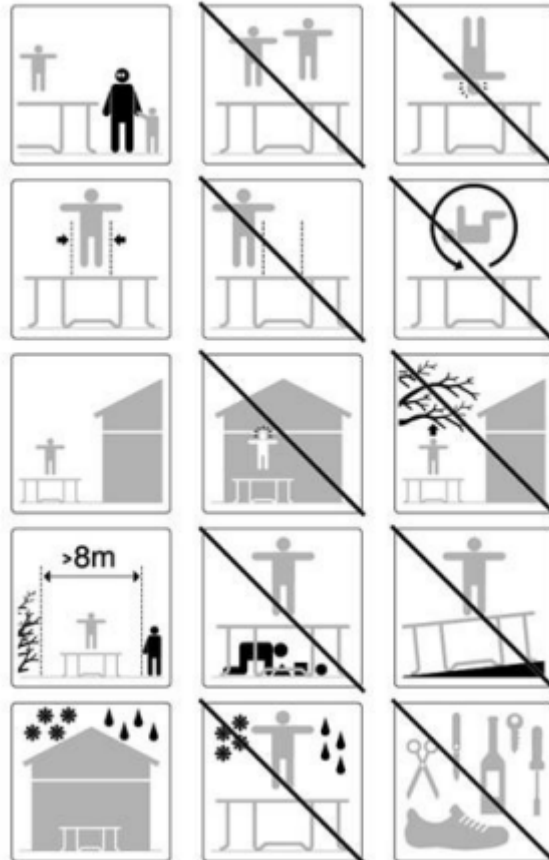

### LECONS PRATIQUES

Les leçons suivantes vous aideront à vous familiariser avec les différentes étapes d'apprentissage des techniques de bonds. Avant l'utilisation du trampoline, vous devrez prendre connaissance et comprendre toutes les règles de sécurité ainsi que le montage et le démontage.

#### Leçon 1

- A. Le bond de base
- B. Techniques d'arrêt
- C. Sauts avec mains et genoux

#### Leçon 2

- A. Révision et pratique des techniques apprises en leçon 1
- B. Sauts sur les genoux
- C. Sauts assis

### Leçon 3

- A. Révision et pratique des figures apprises en leçon 1 et 2
- B. Sauts avant
- C. Sauts mains / genoux, extension du corps, réception sur pieds
- D. Pratique des sauts mains / genoux, sauts avant, sauts assis, réception sur pieds

### Leçon 4

- A. Révision et pratique des techniques apprises en leçon 1 – 2 et 3
- B. Demi-tour
  - a. saut avant, au contact du tapis pousser fort sur les bras et pivoter le corps à droite ou à gauche, ainsi que la tête et les épaules
  - b. pendant le demi-tour, penser à garder le dos parallèle à la toile et la tête élevée

Après ces leçons, l'utilisateur connaîtra les différents sauts de base sur trampoline. Les utilisateurs devront tenter et développer leur propre figure en mettant l'accent sur le contrôle et la forme.

Plusieurs participants peuvent essayer un jeu appelé "BONDS" : le joueur 1 commence avec sa propre figure, que le joueur 2 doit reproduire en y ajoutant la sienne, et ainsi de suite avec le troisième joueur qui aux deux premières figures en ajoutent une autre ... Le dernier participant réussissant à répéter le plus de figures dans l'ordre a gagné. Même en jouant, il est important de réaliser des sauts contrôlés et de ne pas tenter de figures trop compliquées ou non maîtrisées et toujours bien veiller à ce qu'il n'y ai qu'une seule personne sur le trampoline.

Pour développer des sauts plus élaborés, vous devrez contacter un spécialiste des sauts de trampoline.

## LES SAUTS DE BASE

### SAUT DE BASE

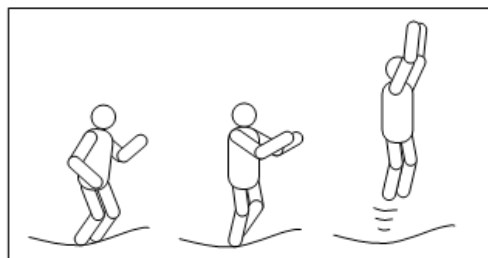

- 1 - Position de départ debout, écarter les pieds de la largeur des épaules et fixer le tapis
- 2 - Elancer les bras vers le haut en effectuant un mouvement circulaire
- 3 - A mi-hauteur, fléchir les jambes et tendre les orteils vers le bas
- 4 - Réception avec les pieds écartés de la largeur des épaules

### SAUT GENOUX

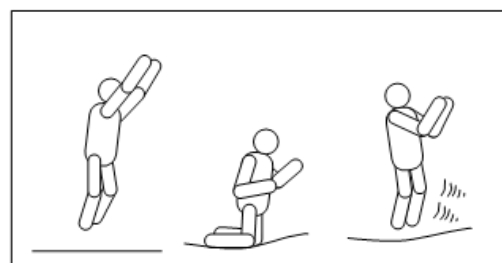

- 1 - Effectuer des sauts de base de faible amplitude
- 2 - Plier les genoux en gardant le dos droit, maintenir son équilibre avec les bras
- 3 - Retour au saut de base en élançant les bras vers le haut

### SAUT ASSIS

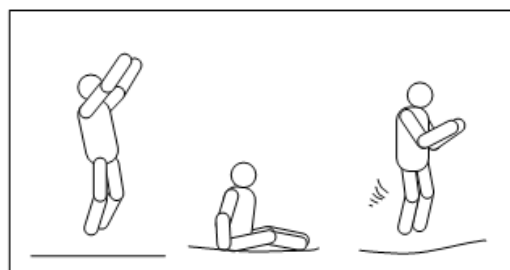

- 1 - Effectuer des sauts de base de faible amplitude
- 2 - Réception en position assise en plaçant les bras le long du corps.
- 3 - Retour à la position de base en poussant sur les mains.

## SAUT AVANT

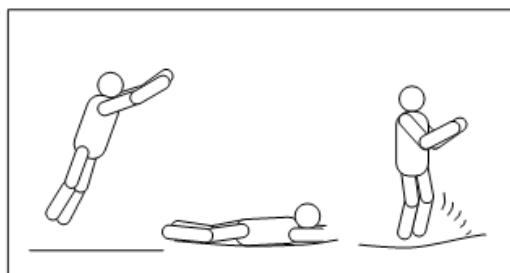

- 1 - Effectuer des sauts de base de faible amplitude en s'inclinant légèrement vers l'avant
- 2 - Réception à plat ventre en maintenant les bras et mains tendus vers l'avant
- 3 - Pousser sur les bras pour retourner en position debout

## SAUT 180 °

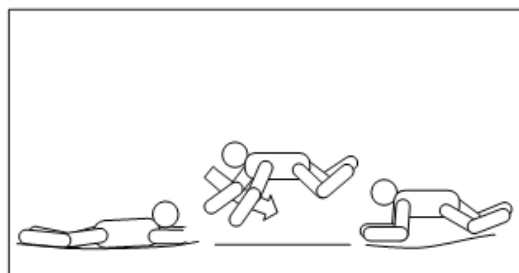

- 1 - Effectuer des sauts de base de faible amplitude en s'inclinant légèrement vers l'avant
- 2 - Réception à plat ventre en maintenant les bras et mains tendus vers l'avant
- 3 - Pousser avec les mains / bras gauche ou droite (en fonction du sens dans lequel vous voulez tourner). Maintenir la tête et les épaules dans la même direction et garder le dos parallèle à la toile.
- 4 - Pousser sur les bras pour retourner en position debout

## **INSTRUCTIONS D'ASSEMBLAGE**

Pour assembler le trampoline, vous n'aurez besoin que des ressorts fournis. Pendant les périodes de non-utilisation, le trampoline peut être facilement démonté et stocké. Veuillez lire attentivement les instructions de montage avant de commencer à assembler le produit.

### **AVANT L'ASSEMBLAGE**

Veuillez vous référer à la page énumérant les pièces détachées qui composent ce kit et vérifier la présence de chaque pièce listée. L'utilisation de gants de travail est conseillée afin d'éviter toutes blessures.

### **CONTENU**

Références	Description	Ø 2,44 m	Ø 3,00 m	Ø 3,65 m	Ø 4,30 m
1	Toile trampoline avec attaches en V	1	1	1	1
2	Tapis de protection	1	1	1	1
3	Rail supérieur avec embouts pour supports pieds	3	3	4	4
4	Rail supérieur	3	3	4	4
5	Support pieds	3	3	4	4
6	Barre verticale pour extension	6	6	8	8
7	Ressorts	48	54	72	88
8	Affichette instructions de sécurité	1	1	1	1
9	Outil pour fixer les ressorts	1	1	1	1

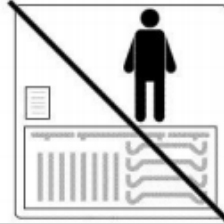
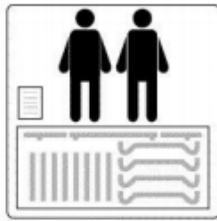

## ETAPE 1 - Schéma de la structure métallique

En fonction du modèle de trampoline, préparer toutes les pièces nécessaires au montage de la structure. L'assemblage se fait en insérant l'embout mâle dans l'embout femelle.

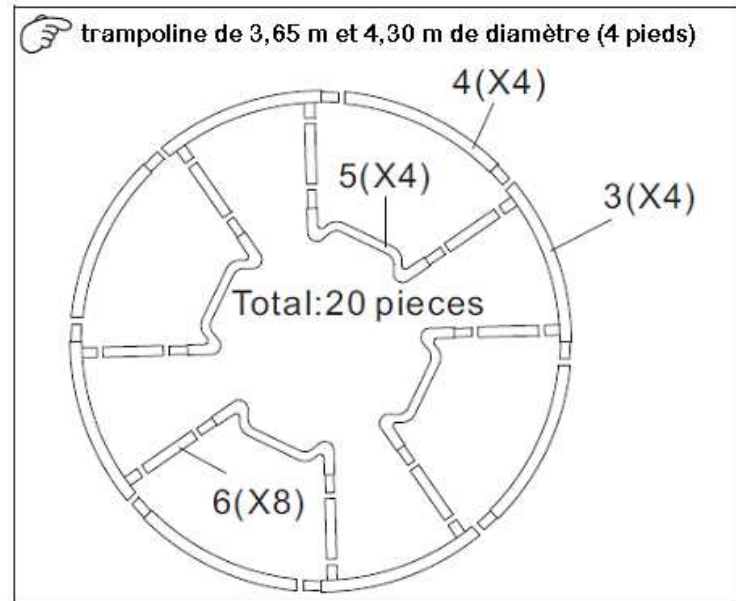
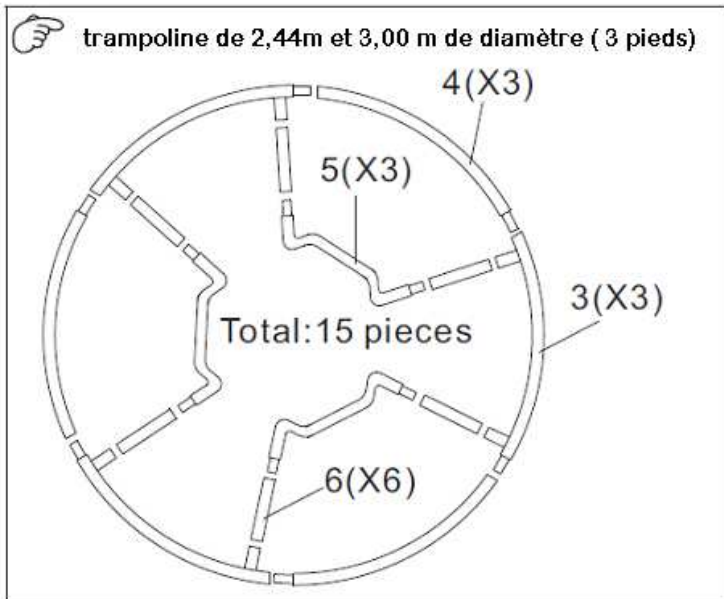

## ETAPE 2 - Assemblage des pieds

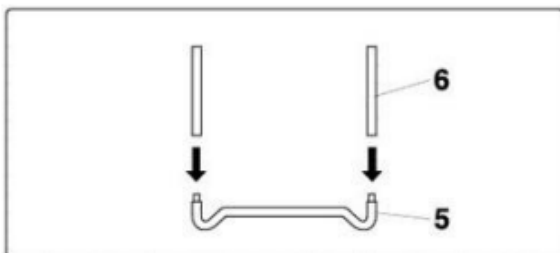

Insérer les barres verticales d'extension (6) dans les supports pieds (5)

## ETAPE 3 - Rails supérieurs

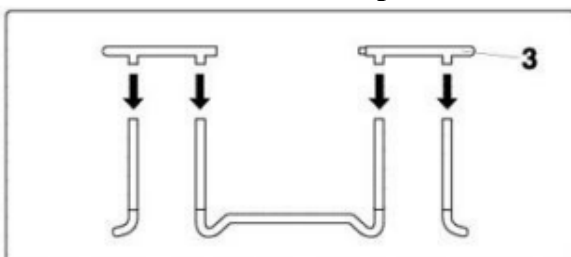

1 - A ce stade, un minimum de deux monteurs est nécessaire. L'un maintient les supports pieds assemblés à l'étape 2 en position verticale, pendant que l'autre insère les rails supérieurs avec embouts (3). Vous obtenez ainsi 2 supports pieds avec rails supérieurs.

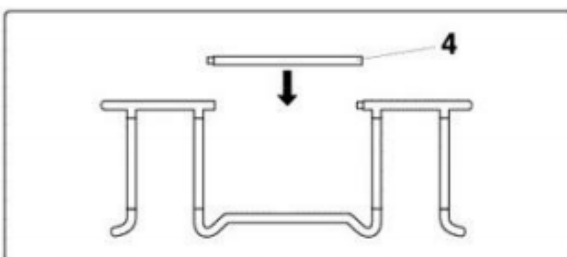

2 - Emboîter les rails supérieurs (4) entre les rails avec embouts (3).

## ETAPE 4 - Assemblage de la toile de trampoline

Une fois la structure métallique complètement assemblée, fixer la toile de trampoline avec les ressorts à l'aide de l'outil fourni. Cette étape nécessite l'aide d'un deuxième monteur, et doit être menée avec précaution pour ne pas risquer de se blesser (risque de se pincer aux points de connexion quand la structure bouge un peu).

### A. Assemblage de la toile (1) à l'intérieur de la structure métallique

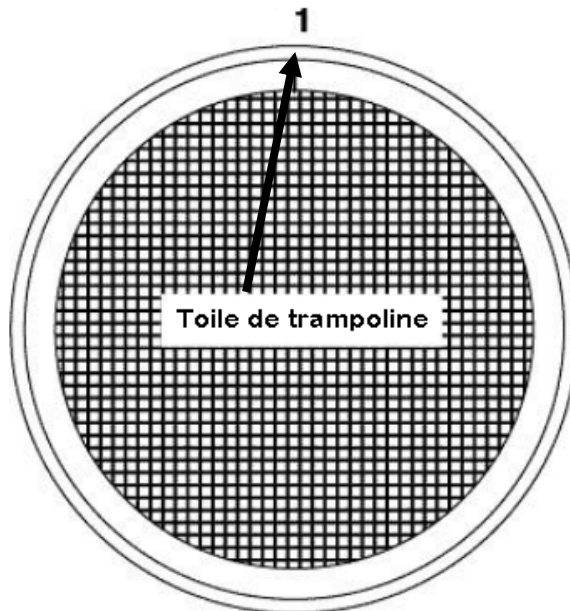

### B. Comment utiliser l'outil spécifique pour ressorts

1. attacher une extrémité du ressort à la toile dans les encoches prévues à cet effet
2. insérer l'outil fourni à l'autre extrémité du ressort et tirer pour atteindre la partie correspondante qui se trouve sur la structure métallique.

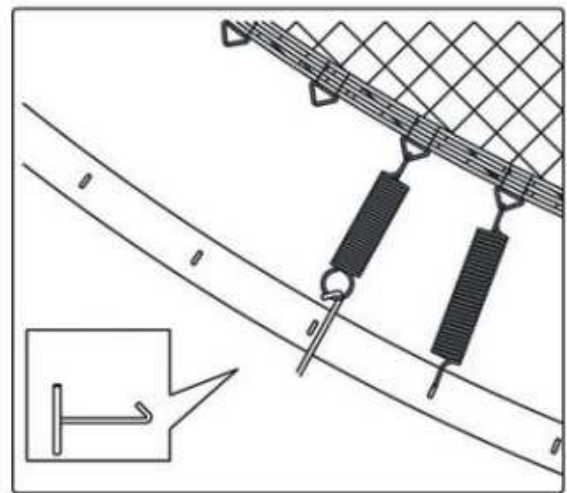
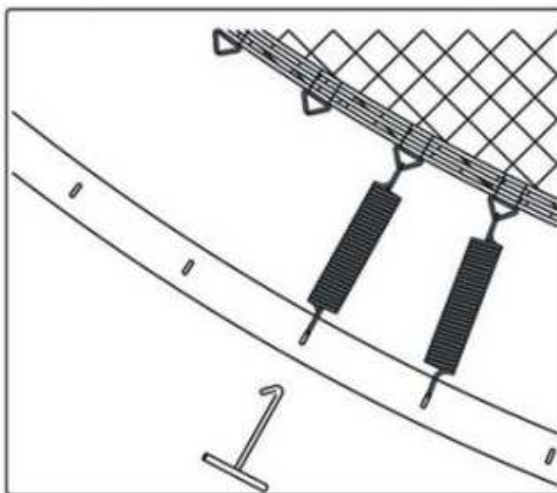

- C. Vous référer au schéma correspondant au modèle de trampoline (nombre de ressorts)  
 D. Ne pas oublier de mettre des ressorts dans chaque encoche.

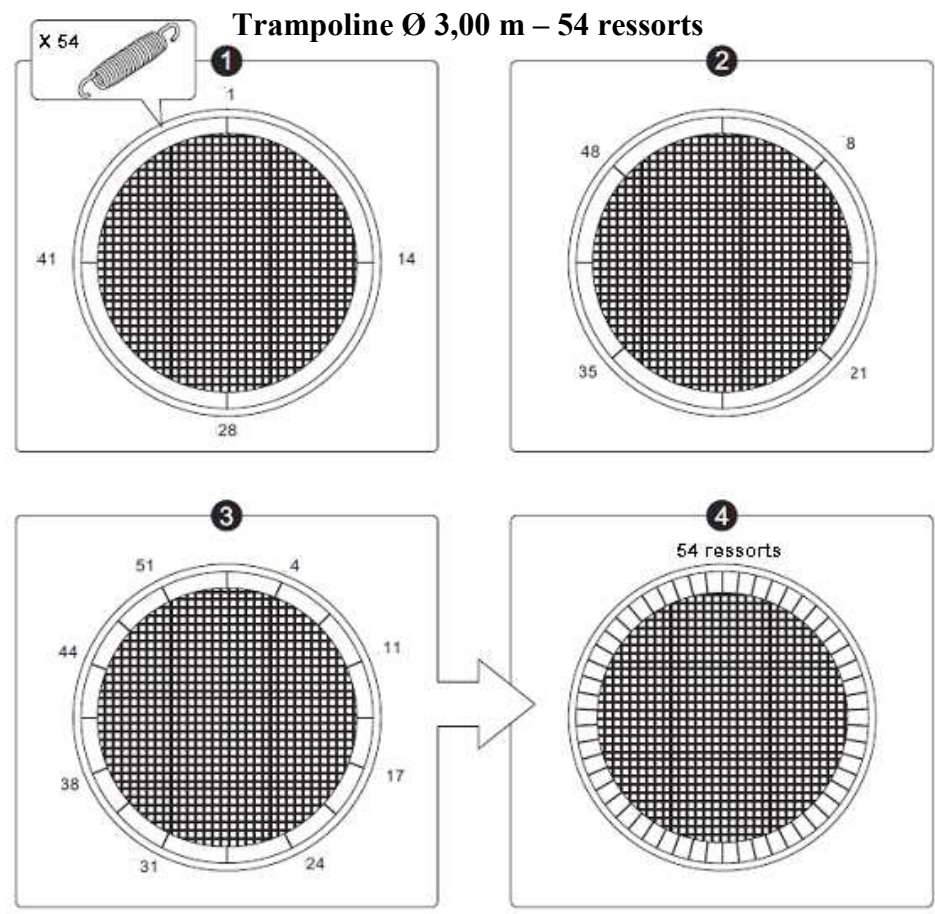
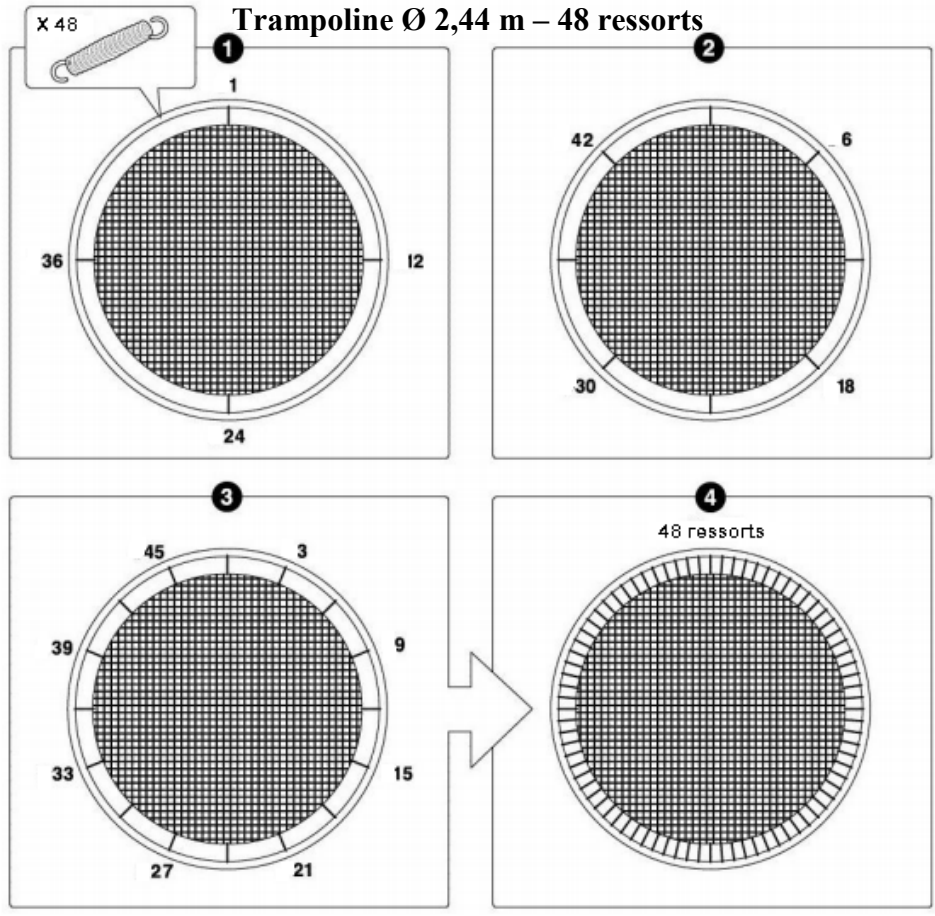

### Trampoline Ø 3,65 m – 72 ressorts

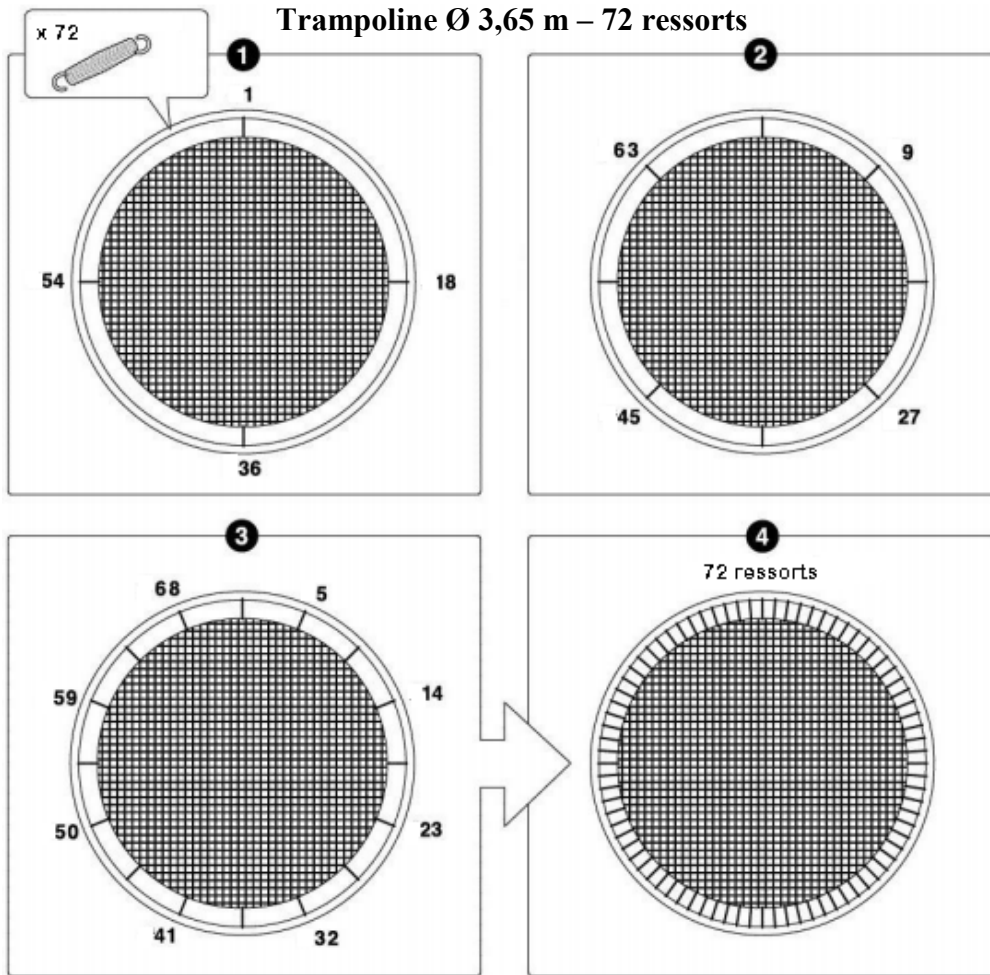

### Trampoline Ø 4,30 m – 88 ressorts

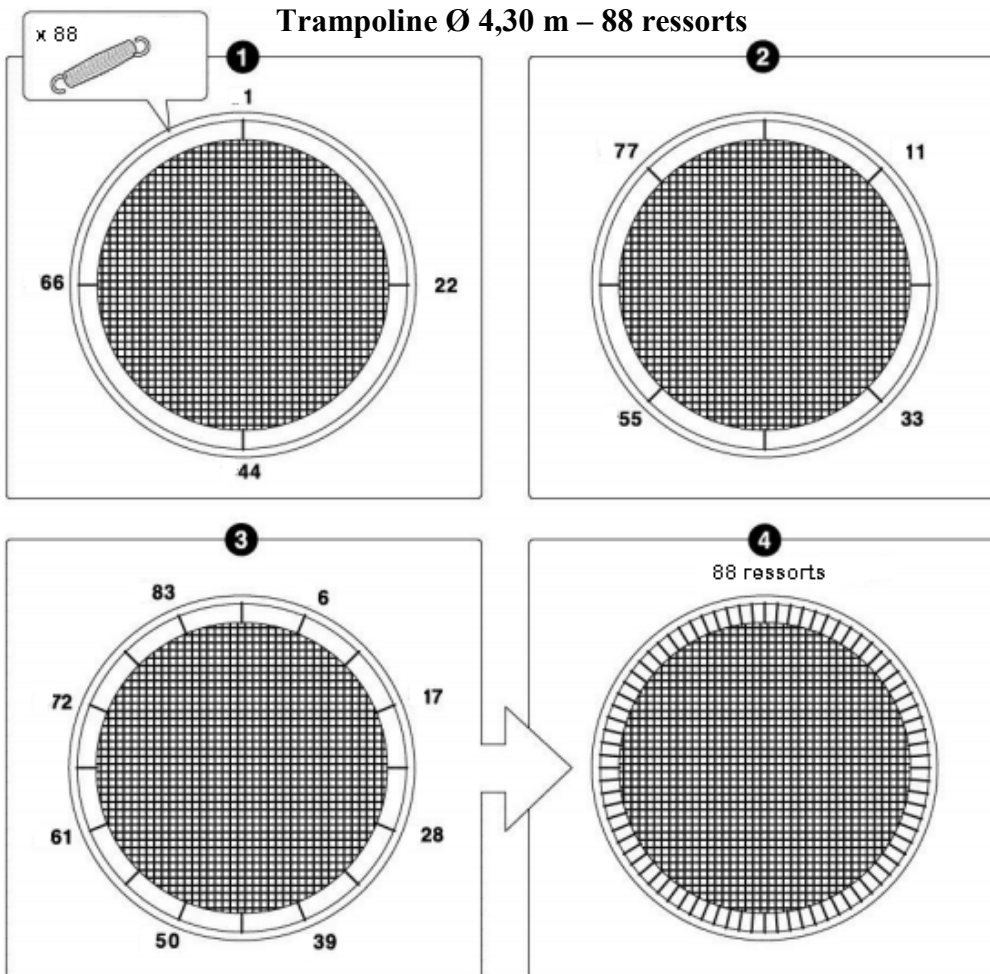

## ETAPE 5 - Affichette de sécurité

A l'aide de l'attache fournie, accrocher l'affichette de sécurité (8) sur le rail supérieur de la structure métallique du trampoline.

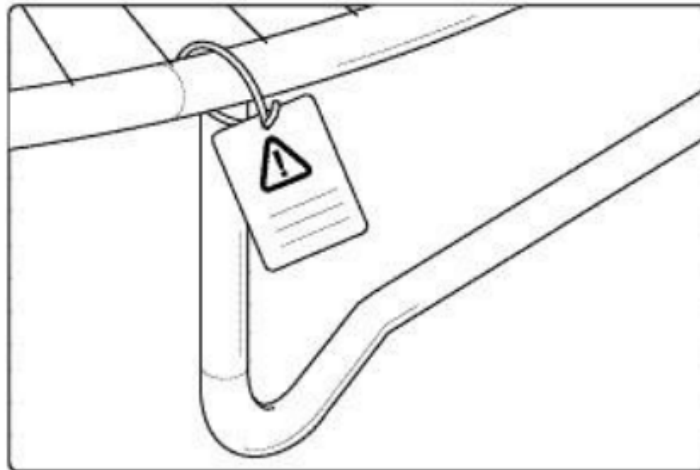

## ETAPE 6 - Montage du tapis de protection renforcé

- A. Recouvrir les ressorts et la structure métallique avec le tapis de protection (2).
- B. Fixer le tapis à la structure métallique à l'aide des liens se trouvant sous le tapis.

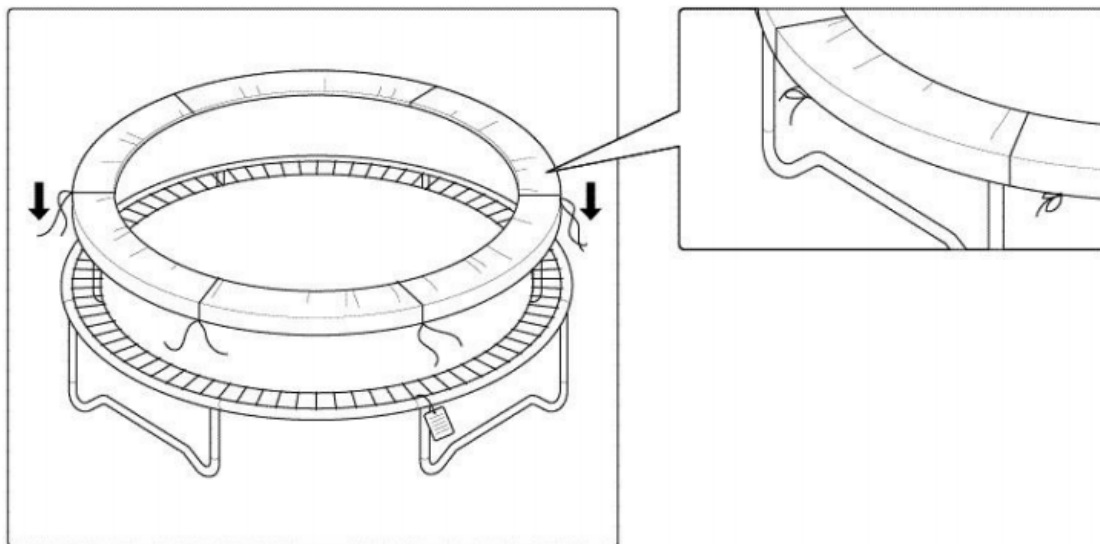

## ENTRETIEN

Ce trampoline a été conçu et fabriqué avec des produits de qualité. S'il est bien entretenu, il procurera joie et amusement pendant plusieurs années aux utilisateurs, et le risque de blessure en sera d'autant plus réduit.

Veillez à respecter les conseils ci-dessous :

Ce trampoline est conçu pour supporter un poids bien précis et pour un type d'utilisation bien défini. Assurez-vous qu'une seule personne à la fois se trouve sur le trampoline, personne de 100 kg maximum. Chaque utilisateur devra porter un t-shirt, short, chaussures de gymnastique, chaussettes épaisses ou même pieds nus, et surtout pas de chaussures de tennis ou de ville. Les animaux ne sont pas admis sur le trampoline afin d'éviter les déchirures ou usure du tapis, ainsi que tout objet tranchant ou coupant.

Toujours inspecter le trampoline et le filet antichute avant chaque utilisation, afin de détecter toute usure du tapis de protection ou tout autre manque de pièces détachées. Être vigilant sur plusieurs points qui pourraient augmenter le risque de blessure :

- perforation, trous, déchirures sur le tapis ou le filet antichute
- toile mal tendue
- couture endommagée ou autre détérioration sur la toile ou le filet antichute
- structure mal assemblée, bancale ou cassée, filet antichute mal attaché
- ressorts cassés, manquants ou endommagés
- tapis de protection endommagé, manquant ou mal fixé

**DANS L'UN DE CES CAS (OU POUR TOUT AUTRE CAS POUVANT CAUSER DU TORT A L'UTILISATEUR) LE TRAMPOLINE NE DOIT PAS ETRE UTILISE ET DOIT ETRE DEMONTE POUR REPARATION.**

#### **VENT**

En cas de vent très violent, le trampoline peut être emporté. Dans ce cas, il est préférable de le démonter et l'entreposer à l'abri. Il est également envisageable de fixer la structure au sol à l'aide de cordes attachées à la structure métallique et ancrées au sol à l'aide du kit d'ancrage (non fourni et en option). Bien fixer le filet antichute; le tout pourrait être emporté par le vent et ainsi causer des dommages importants.

#### **DEPLACEMENT**

Pour déplacer le trampoline, deux personnes minimum sont requises. Tous les points de connexion devront être protégés par du scotch résistant, ce qui permettra de garder la structure intègre pendant le déplacement. Dans tous les cas, le trampoline devra toujours être maintenu et déplacé à l'horizontal.

### **NOTICE DE MONTAGE DU FILET ANTICHUTE**

#### **1 - CONTENU**

<b>Références</b>	<b>Description</b>	<b>Ø 2,44 m</b>	<b>Ø 3,00 m</b>	<b>Ø 3,65 m</b>	<b>Ø 4,30 m</b>
<b>A</b>	Tube partie basse	<b>6</b>	<b>6</b>	<b>8</b>	<b>8</b>
<b>B</b>	Tube partie haute	<b>6</b>	<b>6</b>	<b>8</b>	<b>8</b>
<b>C</b>	Mousse pour tube partie basse	<b>6</b>	<b>6</b>	<b>8</b>	<b>8</b>
<b>D</b>	Mousse pour tube partie haute	<b>6</b>	<b>6</b>	<b>8</b>	<b>8</b>
<b>E</b>	Caches en plastique	<b>6</b>	<b>6</b>	<b>8</b>	<b>8</b>
<b>F</b>	Entretoise	<b>12</b>	<b>12</b>	<b>16</b>	<b>16</b>
<b>G</b>	Rondelle	<b>24</b>	<b>24</b>	<b>32</b>	<b>32</b>
<b>H</b>	Ecrou	<b>12</b>	<b>12</b>	<b>16</b>	<b>16</b>
<b>I</b>	Cache écrou	<b>12</b>	<b>12</b>	<b>16</b>	<b>16</b>
<b>J</b>	Vis	<b>12</b>	<b>12</b>	<b>16</b>	<b>16</b>
<b>K</b>	Filet antichute	<b>1</b>	<b>1</b>	<b>1</b>	<b>1</b>

## 2 - SCHEMA

Les tubes sont équipés de protection mousse en cas d'impact pendant l'utilisation du trampoline – ne pas les retirer.

ATTENTION : lire attentivement les instructions avant de monter et utiliser cet équipement.

**A- tube partie basse**



**B – tube partie haute**

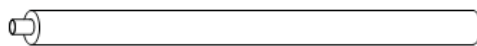

**C- mousse tube partie basse**



**D– mousse tube partie haute**



**E- cache plastique**



**F - entretoise**



**G – rondelle**



**H – écrou**



**I – cache écrou**



**J – vis**

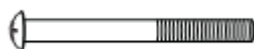

**K – filet antichute**

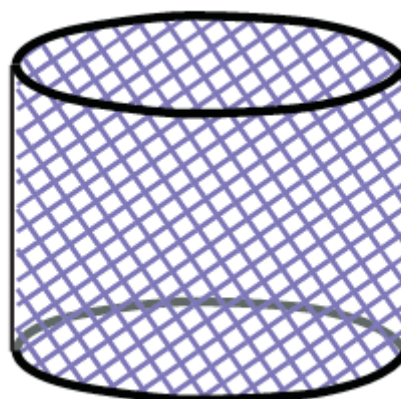

### 3 – MONTAGE

#### ETAPE 1 :

Faire glisser la mousse protectrice (C, D) sur les tubes en acier (A, B)  
Insérer le tube partie haute (B) dans le tube partie basse (A) et emboîter le cache plastique (E).

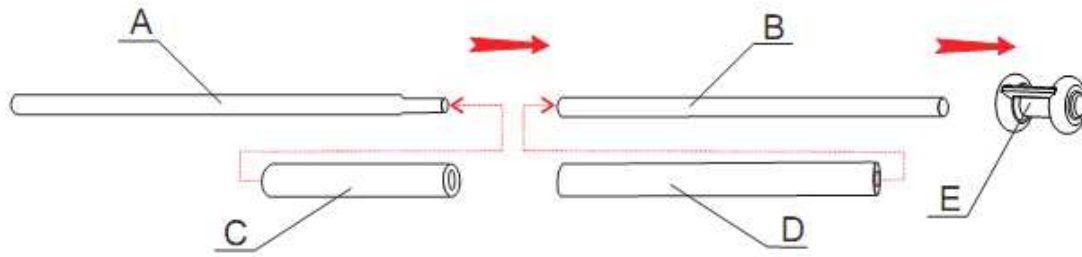

#### ETAPE 2 :

Sur le support pied, fixer les tubes partie basse (A) à l'aide des entretoises (F) selon le schéma ci-dessous. Visser fortement.

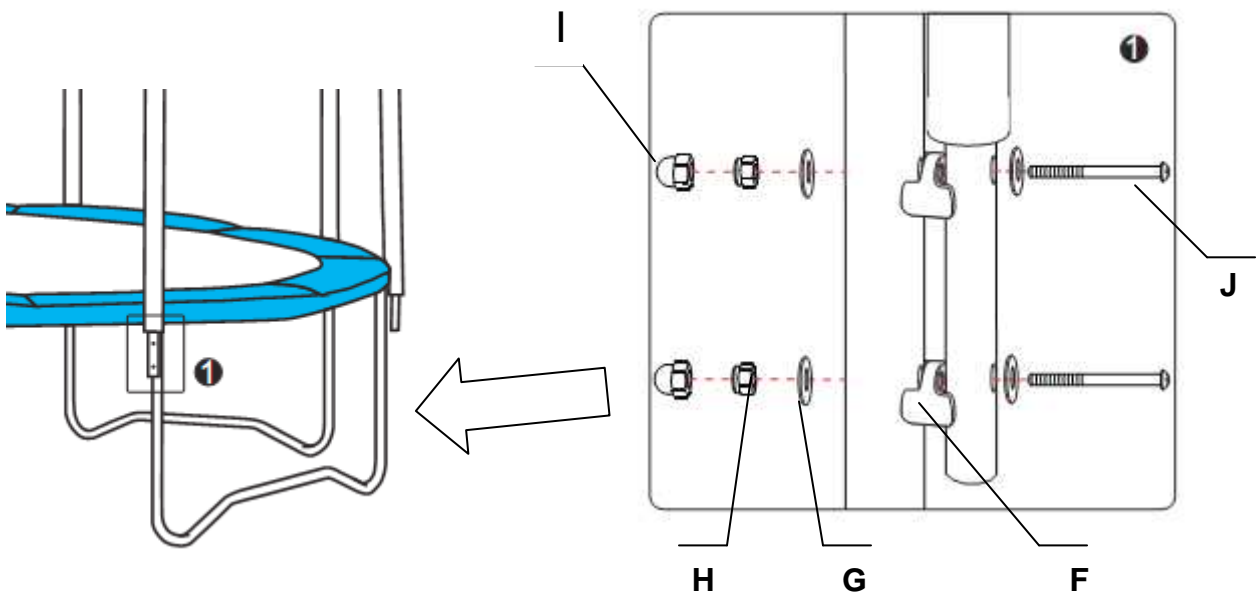

#### ETAPE 3 :

Fixer le filet antichute (K) comme sur le schéma, en l'attachant à l'aide des liens aux tubes préalablement montés.

Laisser un écartement de 10 cm entre le filet antichute et le tube/cache plastique.

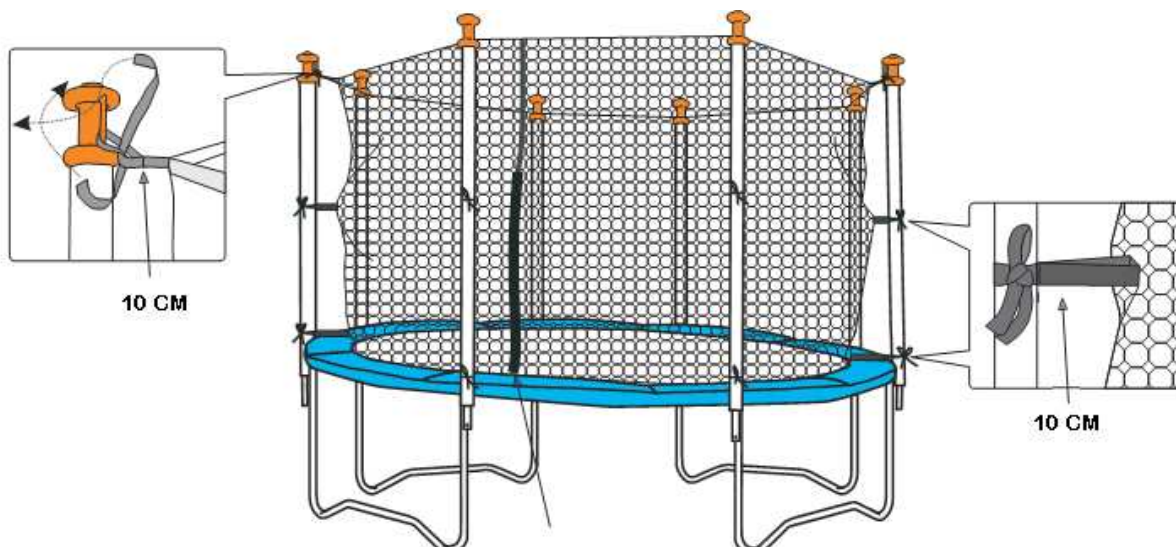

#### **ETAPE 4 :**

Fixer l'attache élastique se trouvant en bas du filet en la passant entre la toile et sous le tapis de protection matelassé. Faire maintenir en clippant les mousquetons aux ressorts.

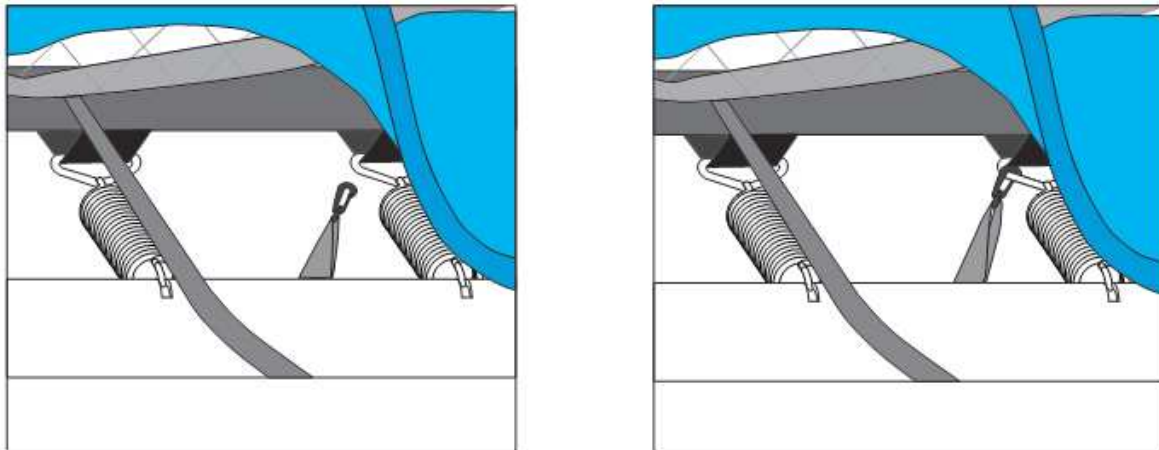

#### **AVERTISSEMENT**

1. sécuriser l'accès du trampoline pour éviter son utilisation sans autorisation ou surveillance
  2. le filet antichute doit être utilisé dans son usage normal et devra avoir les bonnes dimensions par rapport à la toile du trampoline
  3. le surveillant / propriétaire du trampoline est responsable de la bonne diffusion des consignes de sécurité aux utilisateurs
- 
1. ne pas tenter de sauts périlleux, de réception sur la tête ou le cou, ceci pouvant conduire à de graves blessures, paralysie ou même la mort
  2. pas plus d'un utilisateur à la fois afin d'éviter des risques de chocs
  3. utilisation sous la surveillance d'un adulte. Inspection du trampoline avant chaque utilisation, les points suivants pourraient représenter un risque potentiel :
    - structure métallique mal assemblée, filet antichute mal attaché, pièces manquantes
    - perforations, déchirures ou trous d'usure de la toile ou filet antichute
    - détérioration des coutures ou tissu de la toile ou filet antichute
    - structure métallique bancal ou cassée
    - toile du trampoline mal tendue

#### **IMPORTANT**

Vérifier le bon état du trampoline et du filet antichute avant chaque utilisation. En cas de doute ou risque de sécurité, démonter le trampoline. Ne pas autoriser son utilisation avant d'avoir résolu le problème.

Après le montage et avant d'autoriser l'accès au trampoline, vérifier qu'il se trouve sur une surface ferme et plane, et que chaque support pied est bien en contact avec le sol. Il est de la responsabilité du propriétaire de s'assurer que ce kit a été monté conformément aux instructions, bien installé et entretenu.